

INSTRUCTIONS ORIGINALES **FR**

MANUALE DI ISTRUZIONI **IT**

INSTRUKCJA OBSŁUGI **PL**

MANUAL DE INSTRUȚIUNI **RO**

MANUAL DE INSTRUCCIONES **SP**

**FR** Scie sauteuse sans fil

**IT** Seghetto alternativo a batteria

**PL** Wyrzynarka akumulatorowa

**RO** Ferăstrău fără fir

**SP** Sierra caladora inalámbrica

CCJS20V(DY97418)

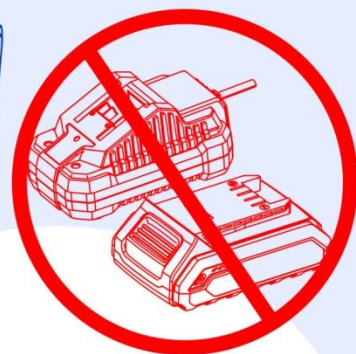
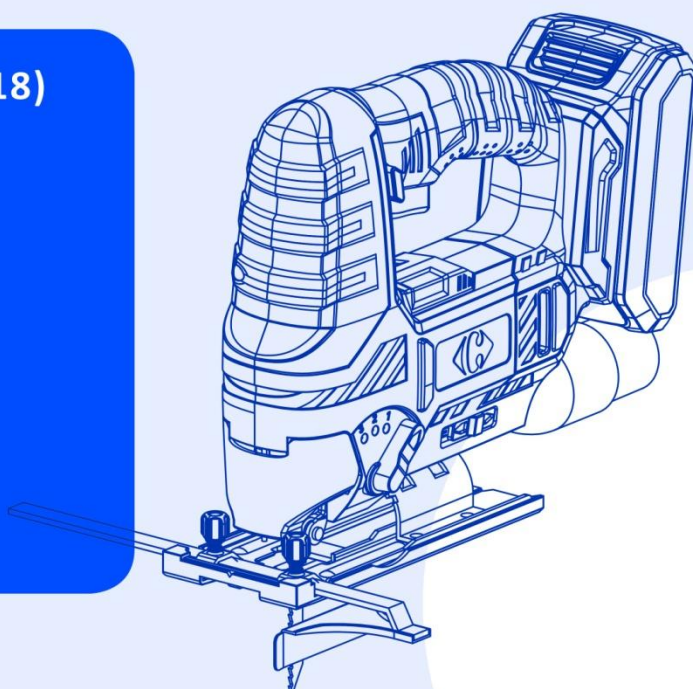

## SOMMAIRE

FR

INSTRUCTIONS DE SECURITE .....	9
DESCRIPTION DU PRODUIT .....	13
UTILISATION PREVUE.....	15
AVANT L'UTILISATION.....	15
OPERATION .....	18
NETTOYAGE & MAINTENANCE .....	19
RANGEMENT ET TRANSPORT .....	19
REPLACEMENT DES PIECES/ACCESSOIRES .....	19
DEPANNAGE.....	20
MISE AU REBUT .....	21
GARANTIE .....	21
PANNE PRODUIT.....	22
EXCLUSIONS DE GARANTIE.....	23

## CONTENUTI

IT

ISTRUZIONI DI SICUREZZA .....	24
DESCRIZIONE DEL PRODOTTO .....	28
USO PREVISTO.....	29
PRIMA DELL'USO .....	30
FUNZIONAMENTO .....	33
PULIZIA E MANUTENZIONE .....	34
CONSERVAZIONE E TRASPORTO.....	34
PARTI DI RICAMBIO/ACCESSORI.....	34
RISOLUZIONE DEI PROBLEMI.....	35
SMALTIMENTO .....	35
GARANZIA .....	36
GUASTO DEL PRODOTTO .....	37
ESCLUSIONI DI GARANZIA .....	38

## SPIS TREŚCI

PL

INSTRUKCJE BEZPIECZEŃSTWA .....	39
OPIS PRODUKTU.....	43
PRZEZNACZENIE.....	45
PRZED UŻYCIEM .....	48
OBSŁUGA .....	52
CZYSZCZENIE I KONSERWACJA .....	49
PRZECHOWYWANIE I TRANSPORT .....	49
CZĘŚCI ZAMIENNE I AKCESORIA .....	49
ROZWIĄZYWANIE PROBLEMÓW .....	50
UTYLIZACJA .....	50
GWARANCJA .....	51
AWARIA PRODUKTU.....	52
WYŁĄCZENIA GWARANCJI .....	53

## CUPRINS

RO

INSTRUCȚIUNI DE SIGURANȚĂ .....	54
DESCRIEREA PRODUSULUI .....	58
UTILIZAREA PRECONIZATĂ.....	60
ÎNAINTE DE UTILIZARE .....	60
UTILIZARE.....	63
CURĂȚARE ȘI ÎNTREȚINERE .....	64
DEPOZITARE ȘI TRANSPORT .....	64
PIESE DE SCHIMB/ACCESORII .....	65
DEPANARE .....	65
ELIMINARE .....	66
GARANȚIE .....	66
DEFECȚIUNEA PRODUSULUI.....	67
EXCLUDERI DE GARANȚIE.....	68

## ÍNDICE

SP

INSTRUCCIONES DE SEGURIDAD .....	69
DESCRIPCIÓN DEL PRODUCTO.....	73
USO PREVISTO.....	75
ANTES DEL USO .....	75
OPERACIÓN .....	78
LIMPIEZA Y MANTENIMIENTO .....	79
ALMACENAMIENTO Y TRANSPORTE.....	79
PIEZAS DE REPUESTO/ACCESORIOS.....	80
SOLUCIÓN DE PROBLEMAS .....	80
ELIMINACIÓN .....	81
GARANTÍA .....	81
FALLO DEL PRODUCTO.....	82
EXCLUSIONES DE GARANTÍA .....	83



FR :

Toutes nos félicitations pour l'achat de votre nouveau produit !

L'équipe qualité CARREFOUR a veillé à ce que ce produit réponde aux exigences en termes de réglementation et de performances. Attentifs à votre satisfaction, nos experts travaillent chaque jour à l'amélioration des produits.

Congratulazioni per il vostro acquisto.

IT:

Il team di qualità CARREFOUR cura i propri prodotti affinché risultino conformi e le loro prestazioni siano ottimali.

Attenti alla vostra soddisfazione, i nostri esperti si impegnano costantemente per migliorare i nostri prodotti.

Gratulujemy zakupu.

PL:

Zespół ds. jakości CARREFOUR dba o właściwe parametry produktów i ich zgodność z przepisami.

Nasi specjaliści przywiązują wielką wagę do satysfakcji klientów i nieustannie pracują nad poprawą naszych produktów.

Felicitări pentru achiziție.

RO:

Echipa de calitate de la CARREFOUR are grijă ca produsele sale să respecte conformitatea și performanțele.

Acordând o atenție deosebită satisfacției dvs., experții noștri lucrează toată ziua la îmbunătățirea produselor noastre.

Felicitaciones por su compra.

SP:

El equipo de calidad de CARREFOUR se preocupa por que sus productos cumplan con la conformidad y el rendimiento.

Prestando mucha atención a su satisfacción, nuestros expertos trabajan todo el día en la mejora de nuestros productos.



**FR:** Pour le montage et l'entretien de votre produit, pensez à utiliser:

**IT:** Per il montaggio e/o la manutenzione e/o l'uso del vostro prodotto, potete utilizzare:

**PL:** Do montażu, konserwacji i obsługi produktu przydatne są produkty:

**RO:** Pentru asamblarea și/sau întreținerea și/sau utilizarea produsului dvs., puteți utiliza:

**SP:** Para el montaje y mantenimiento o uso del producto, puede utilizar:

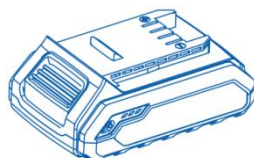

**FR:** Ces produits sont disponibles chez CARREFOUR.

**IT:** Questi prodotti sono disponibili nei negozi CARREFOUR.

**PL:** Te produkty są dostępne w sklepach CARREFOUR.

**RO:** Aceste produse sunt disponibile în magazinele CARREFOUR.

**SP:** Estos productos están disponibles en las tiendas CARREFOUR.



### **Lire attentivement ce manuel**

**FR:**

Lisez attentivement ce manuel afin de pouvoir utiliser le produit dans de bonnes conditions et en toute sécurité. Conservez-le en lieu sûr afin de pouvoir le consulter ultérieurement. Vous y trouverez également les préconisations pour la mise au rebut de votre produit.



### **Leggere attentamente il presente manuale**

**IT:**

Per un migliore utilizzo del vostro nuovo dispositivo, vi raccomandiamo di leggere attentamente questo manuale d'istruzioni e conservarlo per poterlo consultare. Conservarlo con cura per poterlo consultare in futuro. In questo manuale di istruzioni troverete anche informazioni sulla raschiatura del prodotto.



### **Należy uważnie przeczytać tę instrukcję**

**PL:**

Aby lepiej poznać swoje nowe urządzenie, zalecamy uważne przeczytanie tej instrukcji obsługi i zachowanie jej do użycia w przyszłości. Należy ją zachować w dobrym stanie do użycia w przyszłości. Instrukcja obsługi zawiera też informacje o utylizacji produktu.



### **Citiți cu atenție acest manual**

**RO:**

Pentru o utilizare mai bună a noului dispozitiv, vă recomandăm să citiți cu atenție acest manual de instrucțiuni și să îl păstrați pentru înregistrare. Păstrați-l cu atenție pentru referințe viitoare. Vă rugăm să găsiți, de asemenea, informații despre răzuirea produsului în acest manual de instrucțiuni.



### **Lea atentamente este manual**

**SP:**

Para lograr un mejor uso de su nuevo dispositivo, le recomendamos que lea atentamente este manual de instrucciones y lo guarde. Guárdelo con cuidado para futuras consultas. También encontrará información sobre el raspado del producto en este manual de instrucciones.



### **Consignes de sécurité**

**FR:**

Avant d'installer et d'utiliser le produit, veuillez lire attentivement les consignes de sécurité présentées après le sommaire.



### **Istruzioni di sicurezza**

**IT:**

Prima di installare o utilizzare il prodotto, leggere attentamente le misure di sicurezza dopo il riassunto.



### **Instrukcje bezpieczeństwa**

**PL:**

Przed instalacją lub użyciem produktu należy uważnie przeczytać sekcję o środkach bezpieczeństwa za podsumowaniem.



## Instrucțiuni de siguranță

RO:

Înainte de a instala sau de a utiliza produsul, vă rugăm să citiți cu atenție măsurile de siguranță după rezumat.



## Instrucciones de seguridad

SP:

Antes de instalar o utilizar el producto, lea atentamente las medidas de seguridad después del resumen.

## Symboles utilisés

	<p><b>FR:</b> Symbole d'avertissement suivi d'une information sur un danger et la prévention contre les blessures.</p> <p><b>IT:</b> Simboli di avvertimento con informazioni sulla prevenzione di danni e lesioni.</p> <p><b>PL:</b> Symbole ostrzegawcze z informacją o zapobieganiu uszkodzeniom i obrażeniom ciała.</p> <p><b>RO:</b> Simboluri de avertizare cu informații despre prevenirea daunelor și vătămărilor.</p> <p><b>SP:</b> Símbolos de advertencia con información sobre daños y prevención de lesiones.</p>
	<p><b>FR:</b> Lire attentivement les instructions de sécurité.</p> <p><b>IT:</b> Leggere attentamente le istruzioni per l'uso.</p> <p><b>PL:</b> Uważnie przeczytać instrukcję obsługi.</p> <p><b>RO:</b> Citiți cu atenție instrucțiunile de utilizare.</p> <p><b>SP:</b> Lea atentamente las instrucciones de funcionamiento.</p>
	<p><b>FR:</b> Les produits électriques ne doivent pas être jetés avec les ordures ménagères.</p> <p><b>IT:</b> I prodotti elettrici non devono essere smaltiti con i rifiuti domestici.</p> <p><b>PL:</b> Produktów elektrycznych nie wolno wyrzucać z odpadami gospodarstwa domowego.</p> <p><b>RO:</b> Produsele electrice nu trebuie aruncate împreună cu deșeurile menajere.</p> <p><b>SP:</b> Los productos eléctricos no deben desecharse con la basura doméstica.</p>
	<p><b>FR:</b> Batteries et chargeur non inclus dans la boîte.</p> <p><b>IT:</b> Batteria e caricabatteria non inclusi nella confezione.</p> <p><b>PL:</b> Bateria i ładowarka nie znajdują się w pudełku.</p> <p><b>RO:</b> Bateria și încărcătorul nu sunt incluse în cutie.</p> <p><b>SP:</b> Batería y cargador no incluidos en la caja.</p>
	<p><b>FR:</b> Porter une protection auditive</p> <p><b>IT:</b> Indossare una protezione acustica.</p> <p><b>PL:</b> Używać ochrony słuchu.</p> <p><b>RO:</b> Purtați protecție auditivă.</p> <p><b>SP:</b> Use protección auditiva.</p>
	<p><b>FR:</b> Porter des lunettes de protection</p> <p><b>IT:</b> Indossare occhiali protettivi.</p> <p><b>PL:</b> Nosić okulary ochronne.</p> <p><b>RO:</b> Purtați ochelari de protecție.</p> <p><b>SP:</b> Use gafas de seguridad.</p>
	<p><b>FR:</b> Porter un masque de protection</p> <p><b>IT:</b> Indossare una maschera antipolvere</p> <p><b>PL:</b> Nosić maskę przeciwpyłową</p> <p><b>RO:</b> Purtați o mască de praf</p> <p><b>SP:</b> Use una mascarilla antipolvo</p>

(Fig. A)

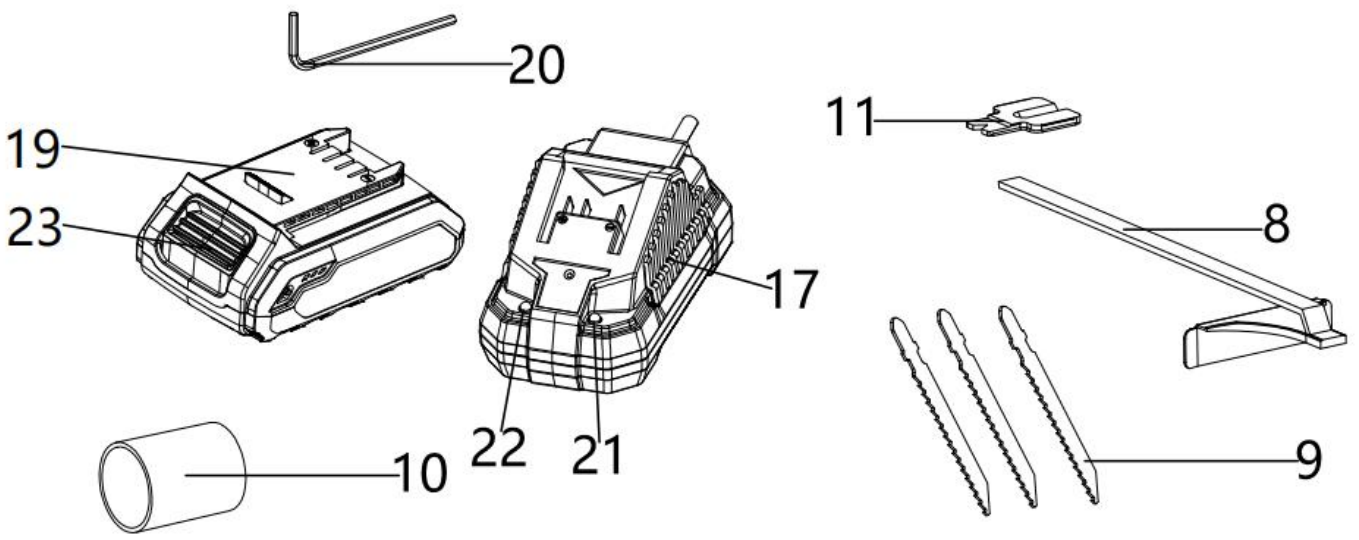
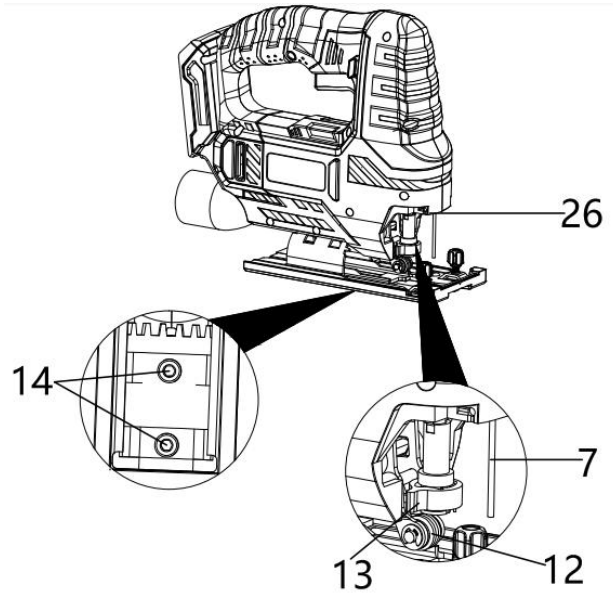
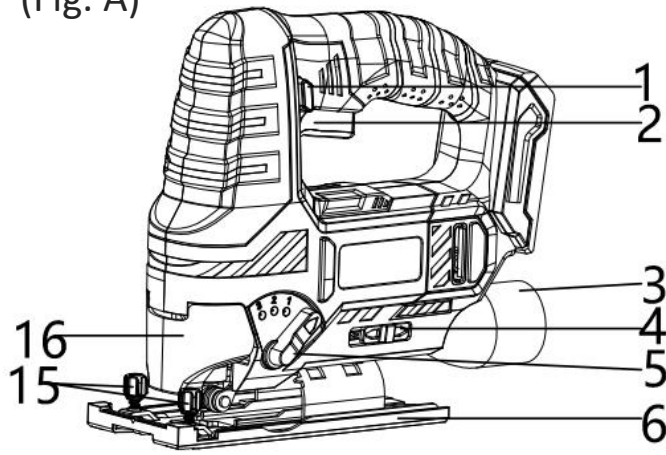

(Fig. B)

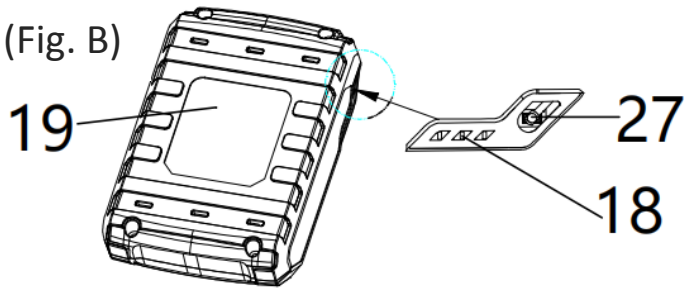

(Fig. C)

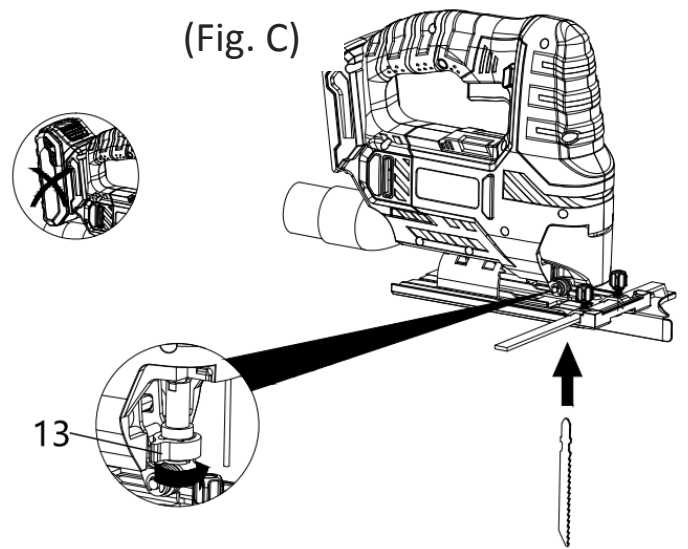
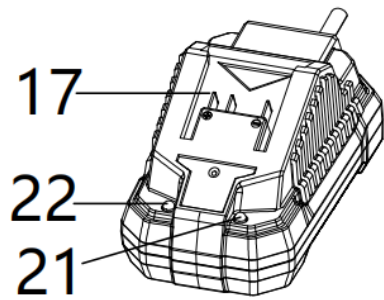

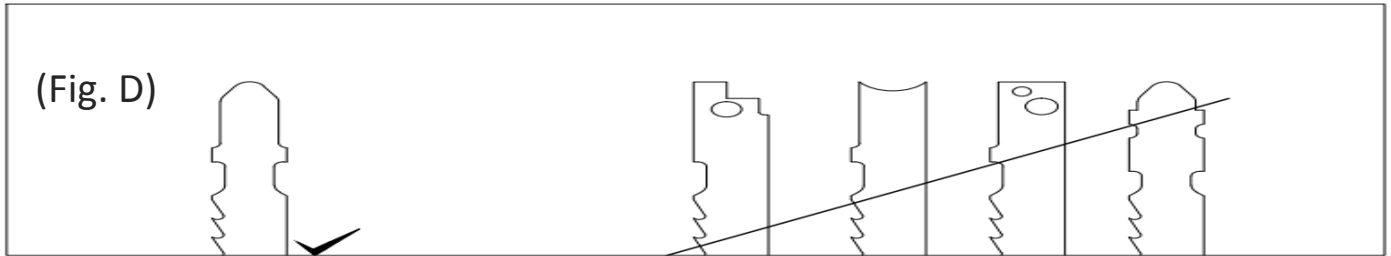

(Fig. D)

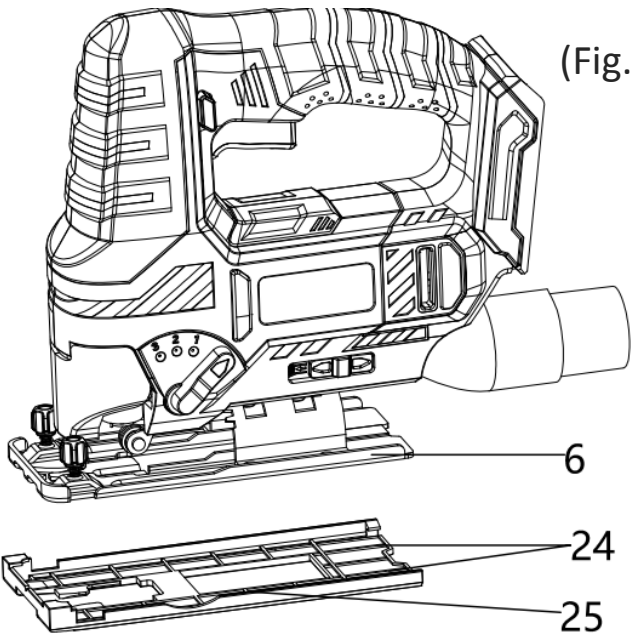

(Fig. E)

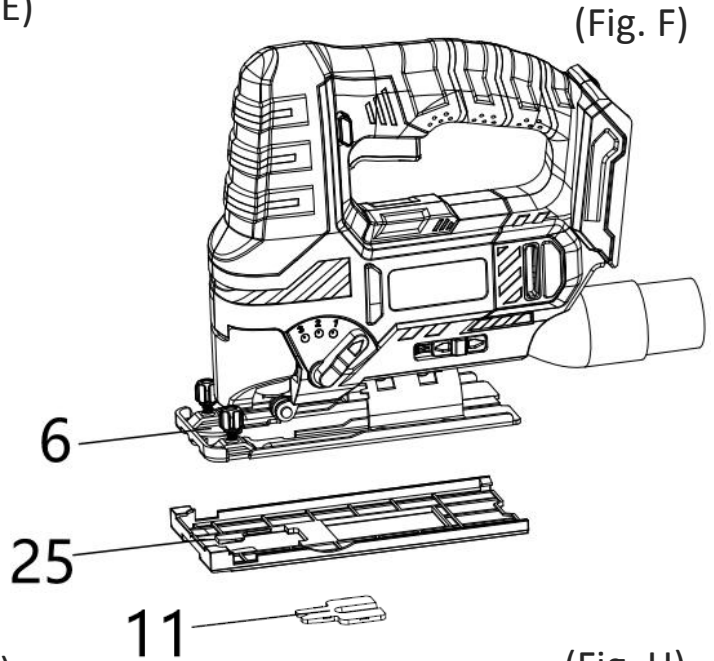

(Fig. F)

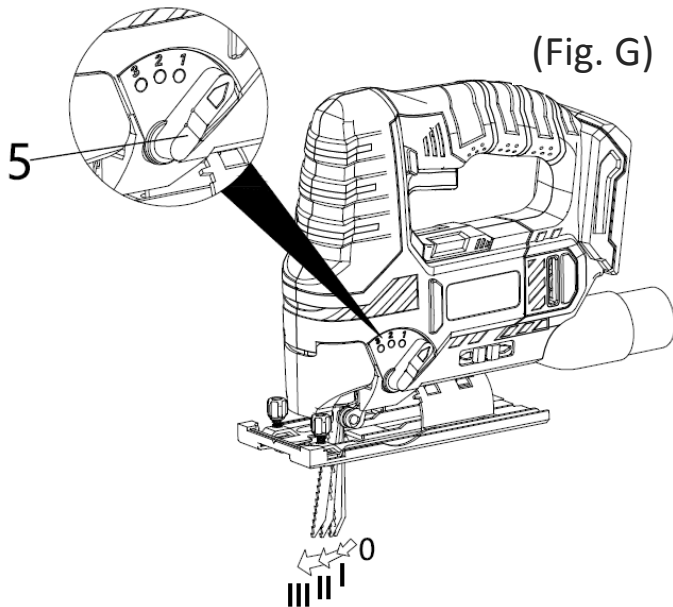

(Fig. G)

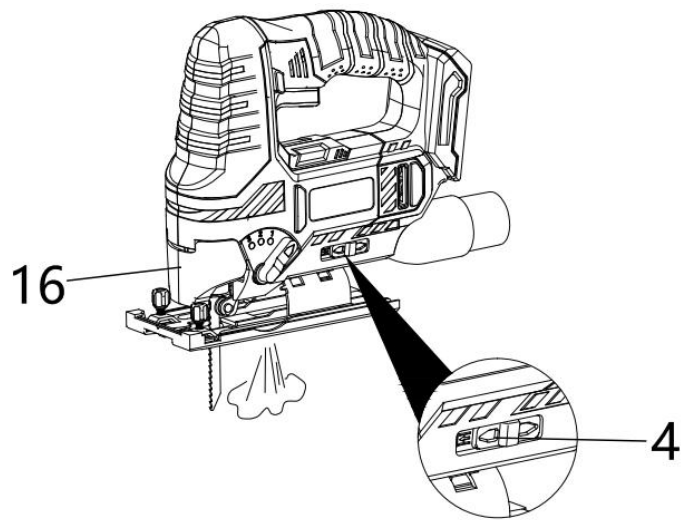

(Fig. H)

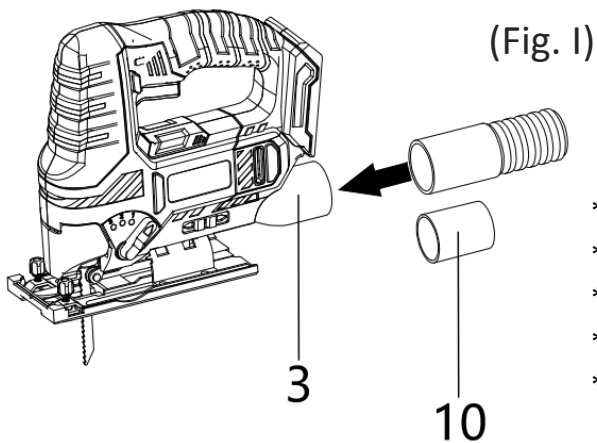

(Fig. I)

- \* FR: Batterie et chargeur non inclus dans la boîte.
- \* IT: Batteria e caricabatteria non inclusi nella confezione.
- \* PL: Bateria i ładowarka nie znajdują się w pudełku.
- \* RO: Bateria și încărcătorul nu sunt incluse în cutie.
- \* SP: Batería y cargador no incluidos en la caja.



## AVERTISSEMENTS DE SECURITE GENERAUX POUR L'OUTIL ELECTRIQUE

### AVERTISSEMENT

**Lire tous les avertissements de sécurité, les instructions, les illustrations et les spécifications fournis avec cet outil électrique. Ne pas suivre les instructions énumérées ci-dessous peut provoquer un choc électrique, un incendie et/ou une blessure sérieuse.**

**Conserver tous les avertissements et toutes les instructions pour pouvoir s'y reporter ultérieurement.**

*Le terme "outil électrique" dans les avertissements fait référence à votre outil électrique alimenté par le secteur (avec cordon d'alimentation) ou votre outil électrique fonctionnant sur batterie (sans cordon d'alimentation).*

### 1. Sécurité de la zone de travail

a) **Conserver la zone de travail propre et bien éclairée.** *Les zones en désordre ou sombres sont propices aux accidents.*

b) **Ne pas faire fonctionner les outils électriques en atmosphère explosive, par exemple en présence de liquides inflammables, de gaz ou de poussières.** *Les outils électriques produisent des étincelles qui peuvent enflammer les poussières ou les fumées.*

c) **Maintenir les enfants et les personnes présentes à l'écart pendant l'utilisation de l'outil électrique.** *Les distractions peuvent vous faire perdre le contrôle de l'outil.*

### 2. Sécurité électrique

a) **Il faut que les fiches de l'outil électrique soient adaptées au socle. Ne jamais modifier la fiche de quelque façon que ce soit. Ne pas utiliser d'adaptateurs avec des outils électriques à branchement de terre.** *Des fiches non modifiées et des socles adaptés réduisent le risque de choc électrique.*

b) **Éviter tout contact du corps avec des surfaces reliées à la terre telles que les tuyaux, les radiateurs, les cuisinières et les réfrigérateurs.** *Il existe un risque accru de choc électrique si votre corps est relié à la terre.*

c) **Ne pas exposer les outils électriques à la pluie ou à des conditions humides.** *La pénétration d'eau à l'intérieur d'un outil électrique augmente le risque de choc électrique.*

d) **Ne pas maltraiter le cordon. Ne jamais utiliser le cordon pour porter, tirer ou débrancher l'outil électrique. Maintenir le cordon à l'écart de la chaleur, du lubrifiant, des arêtes vives ou des parties en mouvement.** *Des cordons endommagés ou emmêlés augmentent le risque de choc électrique.*

e) **Lorsqu'on utilise un outil électrique à l'extérieur, utiliser un prolongateur adapté à l'utilisation extérieure.** *L'utilisation d'un cordon adapté à l'utilisation extérieure réduit le risque de choc électrique.*

f) **Si l'usage d'un outil électrique dans un emplacement humide est inévitable, utiliser une alimentation protégée par un dispositif à courant différentiel résiduel (RCD).** *L'usage d'un RCD réduit le risque de choc électrique.*

### 3. Sécurité des personnes

a) **Rester vigilant, regarder ce que vous êtes en train de faire et faire preuve de bon sens dans votre utilisation de l'outil électrique. Ne pas utiliser un outil électrique lorsque vous êtes fatigué ou sous l'emprise de drogues, de l'alcool ou de médicaments.** *Un moment d'inattention en cours d'utilisation d'un outil électrique peut entraîner des blessures graves.*

b) **Utiliser un équipement de protection individuelle. Toujours porter une protection pour les yeux.** *Les équipements de protection individuelle tels que les masques contre les poussières, les chaussures de sécurité antidérapantes, les casques ou les protections auditives utilisés pour les conditions appropriées réduisent les blessures.*

c) **Éviter tout démarrage intempestif. S'assurer que l'interrupteur est en position arrêt avant de brancher l'outil au secteur et/ou au bloc de batteries, de le ramasser ou de le porter.** *Porter les outils électriques en*

*ayant le doigt sur l'interrupteur ou brancher des outils électriques dont l'interrupteur est en position marche est source d'accidents.*

**d) Retirer toute clé de réglage avant de mettre l'outil électrique en marche.** *Une clé laissée fixée sur une partie tournante de l'outil électrique peut donner lieu à des blessures.*

**e) Ne pas se précipiter. Garder une position et un équilibre adaptés à tout moment.**

*Cela permet un meilleur contrôle de l'outil électrique dans des situations inattendues.*

**f) S'habiller de manière adaptée. Ne pas porter de vêtements amples ou de bijoux.**

**Garder les cheveux et les vêtements à distance des parties en mouvement.** *Des vêtements amples, des bijoux ou les cheveux longs peuvent être pris dans des parties en mouvement.*

**g) Si des dispositifs sont fournis pour le raccordement d'équipements pour l'extraction et la récupération des poussières, s'assurer qu'ils sont connectés et correctement utilisés.** *Utiliser des collecteurs de poussière peut réduire les risques dus aux poussières.*

**h) Rester vigilant et ne pas négliger les principes de sécurité de l'outil sous prétexte que vous avez l'habitude de l'utiliser.** *Une fraction de seconde d'inattention peut provoquer une blessure grave.*

#### **4. Utilisation et entretien de l'outil électrique**

**a) Ne pas forcer l'outil électrique. Utiliser l'outil électrique adapté à votre application.** *L'outil électrique adapté réalise mieux le travail et de manière plus sûre au régime pour lequel il a été construit.*

**b) Ne pas utiliser l'outil électrique si l'interrupteur ne permet pas de passer de l'état de marche à arrêt et inversement.** *Tout outil électrique qui ne peut pas être commandé par l'interrupteur est dangereux et il faut le réparer.*

**c) Débrancher la fiche de la source d'alimentation et/ou enlever le bloc de batteries, s'il est amovible, avant tout réglage, changement d'accessoires ou avant de ranger l'outil électrique.** *De telles mesures de sécurité préventives réduisent le risque de démarrage accidentel de l'outil électrique.*

**d) Conserver les outils électriques à l'arrêt hors de la portée des enfants et ne pas permettre à des personnes ne connaissant pas l'outil électrique ou les présentes instructions de le faire fonctionner.** *Les outils électriques sont dangereux entre les mains d'utilisateurs novices.*

**e) Observer la maintenance des outils électriques et des accessoires. Vérifier qu'il n'y a pas de mauvais alignement ou de blocage des parties mobiles, des pièces cassées ou toute autre condition pouvant affecter le fonctionnement de l'outil électrique. En cas de dommages, faire réparer l'outil électrique avant de l'utiliser.** *De nombreux accidents sont dus à des outils électriques mal entretenus.*

**f) Garder affûtés et propres les outils permettant de couper.** *Des outils destinés à couper correctement entretenus avec des pièces coupantes tranchantes sont moins susceptibles de bloquer et sont plus faciles à contrôler.*

**g) Utiliser l'outil électrique, les accessoires et les lames etc., conformément à ces instructions, en tenant compte des conditions de travail et du travail à réaliser.**

*L'utilisation de l'outil électrique pour des opérations différentes de celles prévues peut donner lieu à des situations dangereuses.*

**h) Il faut que les poignées et les surfaces de préhension restent sèches, propres et dépourvues d'huiles et de graisses.** *Des poignées et des surfaces de préhension glissantes rendent impossibles la manipulation et le contrôle en toute sécurité de l'outil dans les situations inattendues.*

#### **5. Utilisation des outils fonctionnant sur batteries et précautions d'emploi**

**a) Ne recharger qu'avec le chargeur spécifié par le fabricant.** *Un chargeur qui est adapté à un type de bloc de batteries peut créer un risque de feu lorsqu'il est utilisé avec un autre type de bloc de batteries.*

**b) N'utiliser les outils électriques qu'avec des blocs de batteries spécifiquement désignés.** *L'utilisation de tout autre bloc de batteries peut créer un risque de blessure et de feu.*

**c) Lorsqu'un bloc de batteries n'est pas utilisé, le maintenir à l'écart de tout autre objet métallique, par exemple trombones, pièces de monnaie, clés, clous, vis ou autres objets de petite taille qui peuvent**

donner lieu à une connexion d'une borne à une autre. Le court-circuitage des bornes d'une batterie entre elles peut causer des brûlures ou un feu.

d) Dans de mauvaises conditions, du liquide peut être éjecté de la batterie; éviter tout contact. En cas de contact accidentel, nettoyer à l'eau. Si le liquide entre en contact avec les yeux, rechercher en plus une aide médicale. Le liquide éjecté des batteries peut causer des irritations ou des brûlures.

e) Ne pas utiliser un bloc de batteries ou un outil fonctionnant sur batteries qui a été endommagé ou modifié. Les batteries endommagées ou modifiées peuvent avoir un comportement imprévisible provoquant un feu, une explosion ou un risque de blessure.

f) Ne pas exposer un bloc de batteries ou un outil fonctionnant sur batteries au feu ou à une température excessive. Une exposition au feu ou à une température supérieure à 130 °C peut provoquer une explosion.

g) Suivre toutes les instructions de charge et ne pas charger le bloc de batteries ou l'outil fonctionnant sur batteries hors de la plage de températures spécifiée dans les instructions. Un chargement incorrect ou à des températures hors de la plage spécifiée de températures peut endommager la batterie et augmenter le risque de feu.

## 6. Entretien

a) Faire entretenir l'outil électrique par un réparateur qualifié utilisant uniquement des pièces de rechange identiques. Cela assure le maintien de la sécurité de l'outil électrique.

b) Ne jamais effectuer d'opération d'entretien sur des blocs de batteries endommagés. Il convient que l'entretien des blocs de batteries ne soit effectué que par le fabricant ou les fournisseurs de service autorisés.

## INSTRUCTIONS POUR LES SCIES ALTERNATIVES

a) Tenir l'outil électrique par des surfaces de préhension isolées au cours d'une opération où l'accessoire de coupe peut être en contact avec des fils dissimulés. Des accessoires de coupe en contact avec un fil "sous tension" peuvent mettre des parties métalliques exposées de l'outil électrique "sous tension" et provoquer un choc électrique chez l'opérateur.

b) Utiliser des pinces ou autre moyen pratique pour fixer et soutenir la pièce à usiner sur une plateforme stable. Tenir la pièce à usiner par la main ou contre le corps la rend instable et peut conduire à une perte de contrôle.

## INSTRUCTIONS DE SECURITE POUR LA SCIE SAUTEUSE



### Important !

L'utilisation d'accessoires ou de pièces autres que ceux fournis ou recommandés dans ce mode d'emploi peut entraîner un risque de blessure.

1. Lors de l'utilisation de scies sauteuses, une protection auditive et un masque de protection doivent être portés. L'exposition au bruit peut endommager l'audition.
2. N'utilisez pas la scie sauteuse pour couper de l'amiante ou des matériaux contenant de l'amiante.
3. Ne laissez pas un outil électrique fonctionner sans surveillance. Éteignez-le toujours et ne le posez pas ou ne le quittez pas jusqu'à ce qu'il soit complètement arrêté.
4. Les cheveux longs doivent être couverts. Ne travaillez pas avec des vêtements amples.
5. Soyez prudent lorsque vous travaillez sur des murs. Les dommages aux lignes d'alimentation électrique, aux conduites de gaz ou d'eau peuvent entraîner des situations dangereuses. Utilisez des détecteurs appropriés pour déterminer s'il y a des fils ou des tuyaux cachés dans la zone de travail.
6. Fixez la pièce à travailler. La pièce n'est sécurisée que si elle est maintenue par des dispositifs de maintien de la pièce ou dans un étau.

7. Attention : les lames de scie peuvent devenir très chaudes.
8. Les lames de scie doivent être affûtées et en bon état. Remplacez immédiatement les lames de scie partiellement fracturées et cassées.
9. Travaillez calmement et uniformément avec la scie sauteuse. Vous éviterez ainsi les accidents et les lames de scie et la scie sauteuse dureront plus longtemps.
10. N'utilisez pas la scie pour couper des tuyaux ou des câbles.
11. N'utilisez pas de lames fissurées, émoussées ou endommagées.
12. Ne démarrez pas la scie si aucune lame n'est installée.
13. Vérifiez qu'il n'y a pas d'obstruction dans/sur la surface sous l'article à couper.
14. N'essayez pas de couper des pièces plus épaisses que la profondeur de coupe maximale de la lame, ou lorsqu'il n'y a pas suffisamment d'espace pour la lame sous la pièce.
15. Les pièces métalliques de la scie peuvent devenir conductrices si la scie entre en contact avec un fil sous tension. Ne tenez donc la scie que par sa poignée isolée.
16. Vérifiez que les fentes d'aération ne sont pas obstruées.
17. N'enlevez jamais la poussière, les obstructions ou autres de la zone de travail pendant que la lame fonctionne.
18. N'arrêtez jamais la lame de scie en appliquant une pression sur la scie ou sur le côté de la lame.
19. Ne soulevez pas la scie de l'article à couper si la lame est toujours en marche.
20. Ne placez jamais la scie sur une table ou un établi si elle ne s'est pas complètement arrêtée.
21. La lame de scie continue de fonctionner peu de temps après l'arrêt de la machine.

## **INSTRUCTIONS DE SÉCURITÉ SPÉCIALES POUR LES OUTILS À BATTERIE**

1. **Assurez-vous que l'outil est éteint avant d'insérer la batterie.** L'insertion d'une batterie dans un outil allumé peut provoquer des accidents.
2. **Rechargez les batteries en intérieur uniquement car le chargeur de batterie est conçu pour une utilisation en intérieur uniquement.** Risque de choc électrique.
3. **Pour réduire le risque de choc électrique, débranchez le chargeur de batterie du secteur avant de le nettoyer.**
4. **N'exposez pas la batterie à un fort ensoleillement pendant de longues périodes et ne la laissez pas sur un radiateur.** La chaleur endommage la batterie et peut provoquer une explosion.
5. **Laissez une batterie chaude refroidir avant de la charger.**
6. **N'ouvrez pas la batterie et évitez tout dommage mécanique à la batterie. Risque de court-circuit et de fumées pouvant irriter les voies respiratoires.** Assurez-vous que de l'air frais soit suffisamment fourni et consultez un médecin en cas d'inconfort.
7. **N'utilisez pas de batterie non rechargeable.** Cela pourrait endommager l'appareil.
8. **La plage de température ambiante recommandée pour le système de charge pendant la charge est de 4 °C à 40 °C.**
9. **La plage de température ambiante recommandée pour le stockage de l'outil et de la batterie est de 0 °C à 50 °C.**
10. **La plage de température ambiante recommandée pour l'utilisation de l'outil et de la batterie est de -5 °C à 50 °C.**
11. **Retirez la batterie de l'appareil avant le rangement.**
12. **L'électrolyte s'échappant des cellules peut endommager la peau, les vêtements ou tout autre article qui y est exposé. Si l'électrolyte entre en contact avec la peau ou les vêtements, lavez abondamment à l'eau claire. Si l'électrolyte pénètre dans les yeux, ne frottez pas les yeux mais rincez-les immédiatement avec de grandes quantités d'eau propre comme de l'eau du robinet, et consultez immédiatement un médecin.**

13. Ne démontez pas et ne modifiez pas la batterie ; il peut avoir un risque de court-circuit entre les cellules ou entre la cellule et son câblage ; cela peut désactiver le système de protection de sécurité de la batterie. Il peut avoir une fuite d'électrolyte, une surchauffe d'une cellule ou d'une batterie, un éclatement et un incendie.
14. Évitez les court-circuits accidentels ou occasionnels d'une batterie avec des objets métalliques tels que : fils, outils, colliers ou épingles à cheveux, qui peuvent provoquer un court-circuit, un excès de courant, une fuite d'électrolyte, un échauffement d'une cellule ou d'une batterie, un éclatement et un incendie.
15. Gardez la batterie loin du feu ou de la chaleur. Les matériaux d'isolation fondront et l'évent de dégagement de gaz et le système de protection seront endommagés, provoquant une fuite d'électrolyte, un éclatement et éventuellement un incendie.
16. Ne laissez pas la batterie entrer en contact avec de l'eau ou être mouillée, elle peut court-circuiter, surchauffer, rouiller ou perdre ses fonctions.
17. N'exposez pas la batterie à des chocs mécaniques, par exemple en la laissant tomber, en la jetant ou en l'écrasant, provoquant une fuite d'électrolyte, un échauffement des cellules et des batteries, un éclatement et un incendie.
18. Évitez que la batterie ne se connecte directement à une source électrique telle qu'une prise d'allume-cigare ou une batterie de voiture, ce qui peut provoquer un excès de courant à haute tension et provoquer une fuite d'électrolyte, une surchauffe d'une cellule ou d'une batterie, un éclatement et un incendie.

## **DESCRIPTION DU PRODUIT**

---

### **APERÇU (Fig. A)**

- |   |   |
|---|---|
| 1. Bouton de verrouillage                       | 15. Vis de blocage du guide parallèle         |
| 2. Interrupteur marche/arrêt                    | 16. Capot de protection                       |
| 3. Raccord d'extraction de poussière            | 17. Chargeur                                  |
| 4. Sélecteur de soufflage/aspiration d'éclats   | 18. Indicateur de niveau de batterie (LED)    |
| 5. Sélecteur d'action pendulaire                | 19. Batterie                                  |
| 6. Plaque de base avec bloc coulissant amovible | 20. Clé Allen                                 |
| 7. Goupille de protection                       | 21. LED ROUGE de contrôle de charge           |
| 8. Guide parallèle                              | 22. LED VERTE de contrôle de charge           |
| 9. Jeu de lames de scie                         | 23. Boutons de déverrouillage de la batterie  |
| 10. Adaptateur pour l'aspiration des poussières | 24. Clips de fixation                         |
| 11. Protection anti-éclats                      | 25. Bloc coulissant                           |
| 12. Rouleau de guidage                          | 26. Lampe de travail à LED                    |
| 13. Mandrin à serrage rapide                    | 27. Bouton de niveau de charge de la batterie |
| 14. Vis de blocage pour la plaque de base       |   |

### **DESCRIPTION DE L'OUTIL**

La scie sauteuse sans fil est adaptée à des opérations de sciage variées avec une progression de sciage rapide grâce à l'action pendulaire réglable.

La protection anti-éclats garantit des coupes sans éclats. L'action du pendule peut être réglée sur 3 niveaux, ou désactivée si nécessaire.

Les lames de scie peuvent être remplacées sans outils. La plaque de base peut être ajustée avec une clé Allen et permet des angles de coupe de 15°, 30° et 45°.

La zone de travail est éclairée par une lampe LED.

La batterie est livrée avec sa propre indication de niveau de batterie. En conséquence, vous pouvez vérifier l'état de charge actuel sans avoir à le connecter à l'appareil.

De plus, l'appareil est équipé d'une fonction de ventilation permettant une ligne de coupe sans sciure. L'appareil possède également une connexion intégrée pour un dispositif d'aspiration externe.

## **INFORMATIONS TECHNIQUES**

Tension	20V d.c.	
Vitesse à vide $n_0$	0-2700/min	
Angle de coupe	0° / 15° / 30° / 45°	
Capacité maximale de coupe	Bois 80mm; acier 5 mm; Aluminium 12mm	
Coups maximum	20mm	
Poids (sans le chargeur)	2.15kg	
Batterie(*Non inclus dans la boîte)	CBA20V2A	CBA20V4
Type	Li-ion	Li-ion
Tension	20V d.c.	20V d.c.
Capacité	2.0Ah (40Wh)	4.0Ah (80Wh)
Chargeur(*Non inclus dans la boîte)	CCH20V	
Entrée	230-240V~, 50Hz	
Puissance d'entrée	65W	
Sortie	21.5V d.c.	
Courant de charge	2.4A	
Temps de charge	Env. 60min pour batterie 2Ah, 120min pour batterie 4Ah	
Classe de protection	II	
<b>Émissions sonores</b>		
Valeur de mesure du bruit déterminée conformément au standard EN 62841-2-11		
$L_{PA}$	79dB(A)	
Incertitude K	5dB	
$L_{WA}$	90dB(A)	
Incertitude K	5dB	
<b>Vibrations</b>		
Valeur de mesure de la vibration déterminée conformément au standard EN 62841-2-11		
$a_{h,B}$	11.4 m/s <sup>2</sup>	
$a_{h,M}$	9.3 m/s <sup>2</sup>	
Incertitude K	1.5 m/s <sup>2</sup>	

- La valeur totale déclarée de vibration a été mesurée conformément à une méthode d'essai normalisée et peut être utilisée pour comparer des outils ;
- La valeur totale déclarée de vibration peut aussi être utilisée dans une évaluation préliminaire de l'exposition.



### **MISE EN GARDE**

- L'émission de vibration pendant l'utilisation de l'outil électrique peut être différente de la valeur totale déclaré selon les façons d'utiliser l'outil ;
- Il est nécessaire d'identifier les mesures de sécurité destinées à protéger l'opérateur qui sont basées sur une estimation de l'exposition dans les conditions réelles d'utilisation (en prenant en compte toutes les parties du cycle de manœuvres, telles que les moments où l'outil est hors tension et où il fonctionne à vide, en plus du temps d'actionnement de la manette).

## UTILISATION PREVUE

---

Le produit est conçu pour :

1. Des coupes droites et incurvées sur des pièces angulaires en bois, en plastique et en métal léger tout en gardant le contact avec la plaque de base.
2. L'onglet peut couper jusqu'à un angle de 45° sur des pièces angulaires en bois, en plastique et en métal léger, tout en respectant les données techniques.

Ce produit n'est pas destiné au traitement du bois, du verre ou de la pierre humide. Ce produit n'est pas destiné pour un usage commercial. Toute autre utilisation ou modification du produit est considérée comme une utilisation inappropriée et peut entraîner des blessures corporelles graves. Le fabricant décline toute responsabilité pour les dommages attribuables à une mauvaise utilisation. Ce produit est conçu pour être utilisé par des adultes et n'est pas destiné à un usage commercial.

## AVANT L'UTILISATION

---

### DEBALLAGE

1. Déballez toutes les pièces et posez-les sur une surface plane et stable
2. Assurez-vous que le contenu de la livraison est complet et exempt de dommages. Si vous constatez que des pièces manquent ou présentent des dommages, n'utilisez pas le produit mais contactez votre revendeur/centre de service. N'utilisez pas le produit à moins que les pièces manquantes aient été livrées en plus ou que les pièces défectueuses aient été remplacées. L'utilisation d'un produit incomplet ou endommagé représente un danger pour les personnes et les biens.
3. Assurez-vous que vous disposez de tous les accessoires et outils nécessaires au montage et au fonctionnement.

### LIVRAISON

Déballez soigneusement la perceuse sans fil et vérifiez qu'elle est complète :

- |  |                              |
|--|------------------------------|
| - 1x scie sauteuse sans fil à piles    | poussières                   |
| - 1 x lame de scie pour bois HCS       | - 1 x housse de protection   |
| - 1 x lame de scie pour Al HSS         | - 1 x bloc coulissant        |
| - 1 x lame de scie pour métal HSS      | - 1 x protection anti-éclats |
| - 1 x guide parallèle                  | - 1 x clé Allen              |
| - 1 x adaptateur pour l'aspiration des | - - 1x mode d'emploi         |

### CHARGE DE LA BATTERIE (FIG. B)

Note :

- 1. La batterie peut être endommagée en cas de charge incorrecte.**
- 2. Retirez la prise secteur du chargeur avant d'insérer ou de retirer la batterie.**

La batterie est partiellement chargée à la livraison pour éviter d'endommager la batterie en cas de décharge profonde. Avant le démarrage initial et lorsque la batterie est faible, la batterie doit être chargée. Pour ce faire, veuillez procéder comme suit (Fig. B) :

1. Faites glisser la batterie (19) sur le chargeur (17) à l'envers jusqu'à ce qu'elle se verrouille en place.
2. Insérez la fiche secteur du chargeur (17) dans une prise secteur correctement protégée. La LED rouge de contrôle de charge (21) est allumée ; la charge nécessite env. 60min pour batterie 2Ah, 120min pour batterie 4Ah.
3. Attendez que la LED rouge de contrôle de charge (21) s'éteigne et que la LED verte de contrôle de charge (22) s'allume, la batterie est complètement chargée.
4. Débranchez le chargeur de la source de courant en saisissant sa prise. La batterie (19) et le chargeur (17) peuvent avoir chauffé pendant la charge, laissez la batterie refroidir à température ambiante.
5. Retirez la batterie (19) du chargeur (17) en appuyant sur le bouton de déverrouillage de la batterie (23) et en le maintenant enfoncé et tirez la batterie (8) hors du chargeur (17).

## **INSERTION/RETRAIT DE LA BATTERIE**

1. Faites glisser la batterie (19), placez-la sur un rail de guidage et repoussez-la dans le support de batterie. Il s'enclenchera de manière audible.
2. Détachez la batterie (19) de l'outil, appuyez sur le bouton de libération de la batterie (23) sur la batterie (19) et retirez la batterie de l'outil.

## **VERIFICATION DU NIVEAU DE CHARGE DE LA BATTERIE**

La batterie possède une indication de niveau de batterie intégrée.

L'état de la batterie est affiché comme suit par les trois LED d'indication du niveau de batterie (LED) (14).

Couleur de la LED	Statut
Vert-Orange-Rouge	Charge/puissance maximale
Rouge-orange	Charge/puissance moyenne
Rouge	Charge faible – Rechargez la batterie

Appuyez sur le bouton de niveau de charge de la batterie (27) se trouvant sur la batterie (19). Vous pouvez lire l'état de la batterie à partir de l'indication de niveau de batterie (LED) (18).

## **CHANGEMENT DE LA LAME DE SCIE (FIG. C&D)**

**⚠ ATTENTION ! Risque de blessure. Éteignez toujours l'outil et retirez la batterie avant d'effectuer tout travail sur l'outil.**

**Porter des gants de protection appropriés lors de l'insertion ou du remplacement de la lame de scie.**

Procédez comme suit :

1. Retirez la batterie (19) de l'appareil.
2. Détachez le capot de protection (16).
3. Tournez le mandrin à serrage rapide (13) sur le côté et maintenez-le dans cette position.
4. Si une lame de scie est insérée, retirez la lame de scie du mandrin à serrage rapide.
5. Insérez la lame de scie dans le mandrin à serrage rapide. Assurez-vous que les dents de la lame de scie sont orientées vers l'avant et que la lame de scie est en place dans le rouleau de guidage (12).
6. Poussez la lame de scie dans le mandrin à serrage rapide jusqu'en butée. Utilisez une lame de scie appropriée à tige simple.
7. Lâchez le mandrin à serrage rapide. Le mandrin à serrage rapide doit revenir à sa position initiale.
8. Vérifiez si la lame de scie est correctement verrouillée.
9. Remettez le couvercle de protection (16).
10. Remettez le bloc-batterie (19).

## **MONTAGE / DÉMONTAGE DU BLOC COULISSANT (FIG. E)**

1. Pour protéger la surface du matériau à traiter, le bloc coulissant est déjà préassemblé. Vous pouvez retirer le bloc coulissant si nécessaire :
2. Retirez la batterie (19) de l'outil (voir Retrait de la batterie).
3. Dégagez les deux clips de fixation (24) à l'arrière.
4. Poussez lentement le bloc coulissant (25) vers l'avant tout en détachant soigneusement la partie avant du bloc coulissant de la plaque de base (6).
5. Tirez le bloc coulissant (25) vers le bas avec précaution.
6. Pour remettre en place le bloc coulissant (25), poussez-le d'abord sur la partie avant de la plaque de base (6).
7. Laissez ensuite s'enclencher les clips de fixation (24) à l'arrière.
8. Vérifiez que le bloc coulissant (25) est bien ajusté.
9. Remettez la batterie (19 ; voir Insérer la batterie)



## **MONTAGE / RETRAIT DE LA PROTECTION ANTI-ÉCLAT (FIG. F)**

1. La protection anti-éclats sert à éviter d'éclater la surface lors du sciage du bois. La protection anti-éclats ne peut être utilisée qu'avec certains types de lames de scie et à un angle de coupe de 0°. Vous pouvez le supprimer si nécessaire, par exemple si vous voulez faire une coupe d'onglet.
2. La protection anti-éclats est déjà préassemblé.
3. Retirez la batterie (19) de l'appareil (voir Retrait de la batterie).
4. Retirez d'abord le bloc de coulissage (voir Montage/démontage du bloc de coulissage).
5. Retirez la protection anti-éclats (11) de la plaque de base (6) en poussant avec précaution la protection anti-éclats vers l'extérieur.
6. Pour réinsérer la protection anti-éclats (11), poussez-le avec précaution dans l'embrèvement de la plaque de base par le bas jusqu'à ce que la protection anti-éclats s'enclenche. Ce faisant, assurez-vous que le côté lisse de la protection anti-éclats est éloigné de l'appareil.
7. Remettez la batterie (19 ; voir Insertion de la batterie).

## **REGLAGE DE L'ANGLE DE COUPE**

1. L'angle de coupe peut être ajusté vers la gauche ou la droite à des angles de 0° / 15° / 30° / 45°.
2. Retirez la batterie (19) de l'appareil (voir Retrait de la batterie).
3. Retirez d'abord la protection anti-éclats (11) et le capot de protection (16).
4. Desserrez les vis de blocage de la plaque de base (14) au bas de l'appareil à l'aide de la clé Allen (20).
5. Faites glisser la plaque de base vers l'arrière jusqu'à ce qu'elle puisse tourner librement.
6. Réglez l'angle de coupe souhaité. Le nombre de degrés à régler est gravé sur la plaque de base.
7. Faites glisser la plaque de base vers l'avant jusqu'à ce que la denture s'enclenche.
8. Serrez les vis de blocage de la plaque de base (14) au bas de l'appareil à l'aide de la clé Allen (20).
9. Vérifiez que la plaque de base est bien ajustée.
10. Remettez la batterie (19 ; voir Insertion de la batterie).

## **MONTAGE DU GUIDE PARALLELE**

Le guide parallèle peut être fixé des deux côtés de l'appareil.

1. Retirez la batterie (19) de l'appareil (voir Retrait de la batterie).
2. Desserrez les vis de blocage du guide parallèle (15) au niveau de la fente.  
Assurez-vous de ne pas dévisser complètement les vis de verrouillage.
3. Faites glisser le guide parallèle (8) dans la fente avec le repère pointant vers le haut.
4. Déplacez le guide parallèle (8) dans la position souhaitée.
5. Serrez les vis de blocage du guide parallèle (15).
6. Remettez la batterie (19 ; voir Insertion de la batterie).

## **REGLAGE DU MOUVEMENT PENDULAIRE (FIG.G)**

Vous pouvez régler le mouvement pendulaire de la lame de scie. Les niveaux 1 à 3 permettent une progression plus rapide du travail et le niveau 0 (mouvement pendulaire désactivé) permet des arêtes de coupe fines et propres.

Le niveau pendulaire idéal selon l'application à faire peut être déterminé au moyen d'un test sur une pièce. Veuillez respecter les instructions suivantes :

1. Si vous souhaitez obtenir un tranchant fin et propre, sélectionnez de préférence un niveau pendulaire bas ou désactivez complètement le mouvement pendulaire.
2. Désactivez le mouvement pendulaire lors du traitement de matériaux minces.
3. Travaillez à un niveau pendulaire bas lors du traitement de matériaux durs.
4. Pour les matériaux tendres ou lors du sciage du bois avec le grain, vous pouvez travailler avec niveau pendulaire maximum.
5. Réglez le sélecteur du mouvement pendulaire (5) sur le niveau souhaité. Plus le niveau est élevé, plus le mouvement pendulaire est important. Le mouvement pendulaire peut également être réglé pendant l'opération.

# OPERATION

---

## Conseils et remarques lors de l'utilisation de la scie sauteuse

### **INFORMATIONS GENERALES**

1. Gardez les fentes d'aération dégagées pour empêcher le moteur de surchauffer.
2. Vérifiez que l'outil dans le porte-outil est bien ajusté avant chaque application. L'outil doit être fermement verrouillé en place dans les fixations prévues dans le porte-outil.
3. Avant chaque application, assurez-vous d'avoir sélectionné le bon outil pour l'utilisation prévue.

### **SCIER**

1. N'utilisez que des lames de scie intactes et sans défaut. Les lames de scie pliées, émoussées ou endommagées pourraient se casser.
2. Lors du sciage de matériaux de construction légers, veillez à respecter les prescriptions légales et les recommandations des fabricants de matériaux.
3. Avant de scier du bois, des panneaux à particules, des matériaux de construction, etc. avec des lames HCS, vérifiez que ces matériaux ne comportent pas de corps étrangers, par ex. clous, vis ou objets similaires. Si nécessaire, retirez les corps étrangers ou utilisez des lames de scie HSS.
4. Utilisez une lame de scie étroite pour scier des courbes serrées.
5. La lame de scie ne doit pas être plus longue que nécessaire pour la coupe prévue.

### **ALLUMER ET ETEINDRE**

#### **Portez votre équipement de protection individuelle lorsque vous travaillez avec l'appareil.**

1. Vérifiez si la lame de scie, le mouvement pendulaire et l'angle de coupe conviennent à l'application prévue.
2. Vérifiez si la pièce est fixée et le plan de travail préparé en conséquence.
3. Positionnez la plaque de base avec le bloc coulissant amovible (6) sur la pièce.
4. Appuyez sur le verrou de démarrage (1) pour pouvoir actionner l'interrupteur marche/arrêt.
5. Appuyez sur l'interrupteur marche/arrêt (2) et maintenez-le enfoncé pendant le fonctionnement.
  - L'appareil fonctionne avec les paramètres précédemment sélectionnés.
  - La lampe de travail à LED (26) est allumée.
6. Lâchez l'interrupteur marche/arrêt (2) pour arrêter l'appareil. La lampe de travail à LED (26) s'éteint.

### **RÉGLAGE DE LA FONCTION DE SOUFFLAGE/ASPIRATION D'ÉCLAT (FIG. H)**

Vous pouvez choisir si les éclats doivent être soufflés vers l'avant ou aspirés avec un aspirateur pouvant être connecté en option.

1. Assurez-vous que le capot de protection (16) est monté.
2. Faites glisser le sélecteur de fonction soufflage/aspiration (4) vers la gauche pour aspirer les échardes à l'aide d'un aspirateur externe, ou vers la droite pour évacuer les échardes.

### **RACCORDEMENT DU SYSTÈME D'EXTRACTION DE POUSSIÈRE (FIG. I)**

Vous pouvez connecter un aspirateur à l'appareil. L'adaptateur inclus dans la livraison permet de connecter un diamètre de tuyau plus petit.

Utilisez un aspirateur spécial pour aspirer les matières nocives ou toxiques.

1. Si nécessaire, fixez l'adaptateur pour l'aspiration des poussières (10) au raccord d'aspiration des poussières (3).
2. Pour une aspiration optimale des poussières, insérez si possible la protection anti-éclats.
3. Connectez un aspirateur approprié (par exemple un aspirateur industriel) à l'aspiration de poussière.
4. Faites glisser le sélecteur de soufflage/aspiration d'éclats (4) vers la gauche sur la position d'aspiration des poussières.

## NETTOYAGE & MAINTENANCE

---

 **ATTENTION ! Risque de blessure. Éteignez toujours l'appareil et retirez la batterie avant d'effectuer tout travail sur l'appareil.**

1. L'outil doit être nettoyé avant et après chaque utilisation.
2. L'outil n'a pas besoin d'être lubrifié après le nettoyage.
3. Nettoyez l'outil avec un chiffon doux, humide et non pelucheux. Assurez-vous qu'aucune humidité ne pénètre dans le boîtier. Protégez les composants électriques de l'humidité. N'utilisez pas de produits de nettoyage agressifs tels que des sprays de nettoyage, des solvants, des nettoyeurs à base d'alcool ou abrasifs pour humidifier le chiffon.
4. Séchez l'outil avec un chiffon doux non pelucheux.
5. Séchez les embouts avec un chiffon doux non pelucheux.
6. Retirez toute la poussière de perçage et, le cas échéant, les copeaux de bois du mandrin sans clé.
7. Gardez les bornes de connexion de l'appareil et du chargeur propres.
8. Gardez les ouvertures de ventilation exemptes de dépôts de poussière pour éviter la surchauffe du moteur.

## RANGEMENT ET TRANSPORT

---

### RANGEMENT

Avant de ranger l'outil, respectez les consignes suivantes :

1. Éteignez l'outil en plaçant l'interrupteur en position centrale (verrouillage).
2. Débranchez le chargeur de la source de courant en tirant sur sa prise.
3. Laissez l'appareil refroidir.
4. Retirez la batterie de l'appareil.
5. Retirez l'embout du porte-embout.
6. Nettoyez l'outil comme décrit dans la partie « nettoyage et maintenance ».
7. Rangez l'outil et les accessoires dans la mallette de transport fournie prévue à cet effet.
8. Ne stockez pas la batterie Li-ion si elle est complètement déchargée. Le stockage d'une batterie déchargée peut entraîner une décharge profonde et ainsi endommager la batterie.

### TRANSPORT

Lors du transport de l'outil, utilisez la mallette de transport incluse dans la livraison afin de le protéger des influences extérieures.

1. Éteignez l'outil en réglant l'interrupteur de rotation en position centrale (verrouillage).
2. Débranchez l'outil de la source de courant en tenant la prise.
3. Laissez l'outil refroidir.
4. Retirez la batterie de l'appareil.
5. Retirez l'outil du porte-outil.
6. Protégez le produit de tout impact important ou de fortes vibrations pouvant survenir lors du transport dans des véhicules.

## REMPACEMENT DES PIÈCES/ACCESSOIRES

---

### ACCESSOIRES DISPONIBLES

 **AVERTISSEMENT ! N'utilisez que les accessoires et équipements supplémentaires spécifiés dans le manuel d'utilisation. L'utilisation d'outils d'insertion ou d'accessoires autres que ceux spécifiés dans**

le manuel d'utilisation peut entraîner un risque de blessure. Procurez-vous les accessoires uniquement auprès du centre de service.

Chargeurs et batteries pour les produits de 20V		
Temps de charge	Batterie CBA20V2A 2Ah	Batterie CBA20V4 4Ah
	Chargeur CCH20V	60min
Tous les produits 20V sont compatibles avec les chargeurs et batteries 20V		

## DEPANNAGE

**⚠ AVERTISSEMENT !** Effectuez uniquement les étapes décrites dans ces instructions. Tous les autres travaux d'inspection, d'entretien et de réparation doivent être effectués par un centre de service agréé ou un spécialiste de qualification similaire si vous ne pouvez pas résoudre le problème vous-même. Les dysfonctionnements suspectés sont souvent dus à des causes que les utilisateurs peuvent corriger eux-mêmes. Vérifiez donc le produit à l'aide de cette section. Dans la plupart des cas, le problème peut être résolu rapidement.

Problèmes	Causes possibles	Solutions
L'outil ne démarre pas	La batterie est déchargée	Rechargez la batterie L'outil ne démarre pas
	La batterie n'est pas insérée dans l'outil	Insérez la batterie
	Interrupteur On/Off défectueux	Envoyez l'outil au Centre de service pour réparations
	Les terminaux de la batteries sont sales	Nettoyez les terminaux
La lame de scie éprouve des difficultés à pénétrer dans le matériau à traiter ou les performances de sciage sont insuffisantes	La lame de scie n'est pas fermement verrouillée en place	Fixez fermement la lame de scie
	Le réglage du mouvement pendulaire n'est pas adapté au matériau à traiter	Modifiez le réglage du mouvement pendulaire
	La lame de scie est usée	Remplacez la lame par une nouvelle
	La lame de scie n'est pas adaptée pour le matériau traité.	Choisissez la bonne lame de scie.
L'appareil devient chaud	Il y a trop de pression sur l'appareil lors du sciage	Réduisez la pression pendant le sciage
	La lame de scie n'est pas adaptée à la tâche à effectuer pour une lame appropriée.	Changez là la lame de scie

**Remarque :** si votre appareil ne fonctionne pas correctement après ces vérifications, veuillez contacter le Centre de service.

## MISE AU REBUT



Pour protéger l'environnement, veuillez jeter le produit correctement lorsqu'il a atteint sa fin de durée vie. Ne le jetez pas avec les déchets ménagers. Des informations sur les points de collecte et leurs heures d'ouverture peuvent être obtenues auprès de vos autorités locales.

## GARANTIE

Le fabricant garantit le produit contre les défauts de matériel et de main-d'œuvre pour une période de 2 ans à compter de la date d'achat originelle. Il peut être prolongé d'un an si l'utilisateur souscrit au site Web de myswap. La garantie s'applique si le produit est à usage domestique. La garantie ne s'étend pas pour des pannes dues à l'usure et aux dommages normaux.

Le fabricant accepte de remplacer les pièces classées comme défectueuses par le distributeur désigné. Le fabricant n'accepte pas la responsabilité du remplacement de la machine, toute ou partie, et / ou des dommages s'ensuivant.

### La garantie ne couvre pas les pannes dues :

- À la maintenance insuffisante.
- Au montage, réglage ou opérations anormales du produit.
- Aux pièces sujettes à l'usure normale.

### La garantie ne s'étend pas :

- Aux coûts d'expédition et d'emballage.
- À l'utilisation de l'outil dans un but autre que celui pour lequel il a été conçu.
- À l'usage et maintenance de la machine de manière non décrite dans le manuel d'utilisateur.

De par notre politique d'amélioration continue du produit, nous nous réservons le droit d'altérer ou de modifier les caractéristiques sans préavis. En conséquence, le produit peut être différent des informations contenues ci-dessus, mais une modification sera entreprise sans préavis si elle est reconnue comme une amélioration de la caractéristique précédente.

### LIRE ATTENTIVEMENT LE MANUEL AVANT D'UTILISER LA MACHINE.

En commandant des pièces détachées, veuillez indiquer le numéro ou le code de la pièce, vous pouvez trouver cela dans la liste de pièces détachées dans ce manuel. Gardez le reçu d'achat ; sans lui, la garantie est invalide. Afin de vous aider avec votre produit, nous vous invitons à nous contacter par téléphone ou via notre site internet :

- **+33 (0)9.70.75.30.30**
- **<https://services.swap-europe.com/contact>**

Vous devez créer un « ticket » via leur plateforme.

- Inscrivez-vous ou créez votre compte.
- Indiquez la référence de l'outil.
- Choisissez l'objet de votre demande.
- Expliquez votre problème.
- Joignez ces fichiers : la facture ou le reçu de caisse, la photo de la plaque d'identification (numéro de série), la photo de la pièce dont vous avez besoin (par exemple : broches de la fiche de transformateur qui sont cassées).



# PANNE PRODUIT

---

## QUE FAIRE SI MA MACHINE TOMBE EN PANNE ?

### Si vous avez acheté votre produit en magasin :

- Veillez à ce que votre machine soit complète (accessoires fournis) et propre ! Si ce n'est pas le cas le réparateur refusera la machine.
- Se présenter au magasin avec la machine complète avec le ticket de caisse ou facture.

### Si vous avez acheté votre produit sur un site internet :

- Veillez à ce que votre machine soit complète (accessoires fournis) et propre ! Si ce n'est pas le cas le réparateur refusera la machine.
- Créez un dossier SAV SWAP-Europe (ticket ) sur le site : <https://services.swap-europe.com>. Au moment de faire la demande sur SWAP-Europe, vous devez joindre la facture et la photo de la plaque signalétique.

Contactez la station de réparation pour s'assurer de ses disponibilités, avant de déposer la machine.

Se présenter en station de réparation avec la machine complète emballée, accompagnée de la facture d'achat et de la fiche de prise en charge station téléchargeable une fois la demande SAV effectuée sur le site SWAP-Europe.

Veillez conserver votre emballage d'origine pour permettre les retours SAV ou emballer votre machine avec un carton similaire aux mêmes dimensions.

Pour toute question concernant notre SAV vous pouvez faire une demande sur notre site <https://services.swap-europe.com>

Notre hotline reste à votre écoute au +33 (9) 70 75 30 30.



# EXCLUSIONS DE GARANTIE

## LA GARANTIE NE COUVRE PAS :

- La mise en route et les réglages du produit.
- Les dommages consécutifs à une usure normale du produit.
- Les dommages consécutifs à une utilisation non conforme du produit.
- Les dommages résultants d'un montage ou d'une mise en route non conforme au manuel d'utilisation.
- Les pannes liées à la carburation au-delà de 90 jours et à l'encrassement des carburateurs.
- Les actes d'entretiens périodiques et standards.
- Les actes de modification et de démontage qui annulent directement la garantie.
- Les produits dont le marquage original d'authentification (marque, numéro de série) ont été dégradés, altérés ou retirés.
- Le remplacement des consommables.
- L'utilisation des pièces qui ne sont pas d'origine.
- La casse des pièces consécutive à des chocs ou projections.
- Les pannes des accessoires.
- Les défauts et leurs conséquences liés à toute cause extérieure.
- La perte d'éléments et la perte due à un vissage insuffisant.
- Les éléments de coupe et tout dommage lié au desserrage des pièces.
- Une surcharge ou surchauffe.
- Une mauvaise qualité de l'alimentation : tension défectueuse, erreur de voltage, etc.
- Les dommages consécutifs à la privation de jouissance du produit pendant le temps nécessaire aux réparations et plus généralement les frais d'immobilisation du produit.
- Les frais de contre-expertise établis par une tierce suite à un devis par une station de réparation SWAP-Europe.
- L'utilisation d'un produit qui présenterait un défaut ou une casse constaté(e) et qui n'aurait pas fait l'objet d'un signalement immédiat et/ou d'une réparation auprès des services de SWAP-Europe.
- Les détériorations liées aux transports et au stockage\*.
- Les lanceurs au-delà de 90 jours.
- Huile, essence, graisse.
- Les dommages liés à l'utilisation de carburants ou lubrifiants non conformes.

\* Conformément à la législation du transport les détériorations liées aux transports doivent être déclarées aux transporteurs dans les 48 heures maximums après constat par lettre recommandée avec accusé de réception.

Ce document est un complément de votre notice, liste non exhaustive.

**Attention :** toute commande doit être vérifiée en présence du livreur. En cas de refus de celui-ci vous devez simplement refuser la livraison et notifier votre refus.

**Rappel :** les réserves n'excluent pas la notification par courrier recommandé A/R dans les 72h.

### Information :

Les appareils thermiques doivent être hivernés à chaque saison (service disponible sur le site SWAP-Europe) Les batteries doivent être chargées avant d'être stockées.

## AVVERTENZE GENERALI DI SICUREZZA DELL'ELETTROUTENSILE

**ATTENZIONE** Leggere tutte le avvertenze di sicurezza, le istruzioni, le illustrazioni e le specifiche fornite con questo elettROUTENSILE. *La mancata osservanza di tutte le istruzioni elencate di seguito può provocare scosse elettriche, incendi e/o gravi lesioni.*

**Conservare tutte le avvertenze e le istruzioni per future consultazioni.**

*Il termine "elettROUTENSILE" nelle avvertenze fa riferimento all'elettROUTENSILE azionato dalla rete (con cavo) o a batteria (senza fili).*

### **1. Sicurezza dell'area di lavoro**

- a) **Mantenere l'area di lavoro pulita e ben illuminata.** *Aree disordinate o buie favoriscono gli incidenti.*
- b) **Non utilizzare elettROUTENSILI in atmosfere esplosive, come in presenza di liquidi, gas o polveri infiammabili.** *Gli elettROUTENSILI creano scintille che possono far infiammare la polvere o creare fumi.*
- c) **Tenere lontani i bambini e gli astanti mentre si utilizza un utensile elettrico.** *Le distrazioni possono far perdere il controllo.*

### **2. Sicurezza elettrica**

- a) **Le spine dell'elettROUTENSILE devono corrispondere alla presa. Non modificare mai la spina in alcun modo. Non utilizzare mai spine con adattatori con elettROUTENSILI collegati a terra.** *Spine non modificate e prese corrispondenti ridurranno il rischio di shock elettrico.*
- b) **Evitare il contatto del corpo con superfici messe a terra, come tubi, radiatori, cucine e frigoriferi.** *Vi è un rischio maggiore di scossa elettrica se il proprio corpo è collegato a terra.*
- c) **Non esporre gli elettROUTENSILI alla pioggia o all'umidità.** *Il contatto di un elettROUTENSILE con l'acqua aumenta il rischio di scosse elettriche.*
- d) **Non abusare del cavo. Non usare mai il cavo per trasportare, tirare o scollegare l'utensile elettrico.** *Tenere il cavo lontano da calore, olio, bordi taglienti o parti in movimento. I cavi danneggiati o impigliati aumentano il rischio di scosse elettriche.*
- e) **Quando si utilizza un elettROUTENSILE all'aperto, utilizzare una prolunga adatta per uso esterno.** *L'uso di una prolunga adatta per esterni riduce il rischio di scossa elettrica.*
- f) **Se è inevitabile far funzionare un elettROUTENSILE in un luogo umido, usare un'alimentazione protetta da un interruttore differenziale (RCD).** *L'uso di un RCD riduce il rischio di scosse elettriche.*

### **3. Sicurezza personale**

- a) **Prestare attenzione, osservare ciò che si sta facendo e usare il buon senso quando si utilizza un elettROUTENSILE. Non utilizzare un elettROUTENSILE quando si è stanchi o sotto l'influenza di droghe, alcol o farmaci.** *Un attimo di disattenzione durante l'uso degli elettROUTENSILI può causare gravi lesioni personali.*
- b) **Utilizzare i dispositivi di protezione individuale. Indossare sempre una protezione per gli occhi.** *I dispositivi di protezione come la maschera antipolvere, le scarpe di sicurezza antiscivolo, l'elmetto o la protezione per le orecchie usati in condizioni appropriate ridurranno le lesioni personali.*
- c) **Prevenire l'avviamento involontario. Prima di collegare la fonte di alimentazione e/o il pacco batteria, prendere o trasportare l'utensile, assicurarsi che l'interruttore sia in posizione off.** *Trasportare gli elettROUTENSILI con il dito sull'interruttore o alimentare gli elettROUTENSILI che presentano l'interruttore acceso può favorire agli incidenti.*
- d) **Rimuovere qualsiasi chiave di regolazione o chiave prima di accendere l'elettROUTENSILE.** *Una chiave inglese o una chiave lasciata attaccata a una parte rotante dell'utensile elettrico può provocare lesioni personali.*
- e) **Non sporgersi troppo. Mantenere sempre l'equilibrio e l'appoggio corretto.** *Ciò consente un migliore controllo dell'elettROUTENSILE in situazioni impreviste.*



**f) Vestirsi in modo adeguato. Non indossare indumenti larghi o gioielli. Tenere i capelli e gli indumenti lontano dalle parti in movimento. Abiti larghi, gioielli o capelli lunghi possono impigliarsi nelle parti in movimento.**

**g) Se sono previsti dispositivi per il collegamento di impianti di aspirazione e raccolta della polvere, assicurarsi che questi siano collegati e utilizzati correttamente. L'uso di sistemi di raccogli-polvere può ridurre i pericoli legati alla polvere.**

**h) Non lasciare che la familiarità acquisita con l'uso frequente degli utensili determini compiacenza e il fatto che si ignorino i principi di sicurezza degli stessi. Un'azione incauta può causare gravi lesioni in una frazione di secondo.**

#### **4. Uso e cura degli elettroutensili**

**a) Non forzare l'elettroutensile. Utilizzare l'elettroutensile corretto per la propria applicazione. L'elettroutensile corretto esegue il lavoro in modo migliore e più sicuro alla velocità per cui è stato progettato.**

**b) Non utilizzare l'elettroutensile se l'interruttore non si accende e spegne. Qualsiasi elettroutensile che non può essere controllato con l'interruttore risulta pericoloso e deve essere riparato.**

**c) Scollegare la spina dalla fonte di alimentazione e/o rimuovere il pacco batteria, se rimovibile, dall'elettroutensile prima di effettuare qualsiasi regolazione, cambiare gli accessori o riporre gli elettroutensili. Tali misure di sicurezza preventive riducono il rischio di avviamento accidentale dell'elettroutensile.**

**d) Conservare gli elettroutensili fuori dalla portata dei bambini e non consentire a persone che non hanno familiarità con l'elettroutensile o con queste istruzioni di utilizzarlo. Gli elettroutensili sono pericolosi se utilizzati da utenti inesperti.**

**e) Manutenzione degli elettroutensili e degli accessori. Verificare il disallineamento o l'impuntamento delle parti mobili, la rottura di parti e qualsiasi altra condizione che possa influenzare il funzionamento dell'elettroutensile. Se danneggiato, far riparare l'elettroutensile prima dell'uso. Molti incidenti sono causati da una scarsa manutenzione degli elettroutensili.**

**f) Mantenere gli utensili da taglio affilati e puliti. Gli utensili da taglio sottoposti a corretta manutenzione con bordi taglienti affilati presentano meno probabilità di bloccarsi e sono più facili da controllare.**

**g) Utilizzare l'elettroutensile, gli accessori, le punte dello strumento ecc. secondo le presenti istruzioni, tenendo conto delle condizioni di lavoro e del lavoro da eseguire. L'utilizzo dell'elettroutensile per operazioni diverse da quelle previste può provocare situazioni di pericolo.**

**h) Mantenere le impugnature e le superfici di presa asciutte, pulite e prive di olio e grasso. Le impugnature e le superfici di presa scivolose non consentono di maneggiare e controllare il dispositivo in sicurezza in situazioni impreviste.**

#### **5. Uso e cura degli utensili a batteria**

**a) Ricaricare solo con il caricabatterie specificato dal produttore. Un caricabatterie adatto a un tipo di pacco batterie può creare un rischio di incendio se usato con un altro pacco batteria.**

**b) Usare gli elettroutensili solo con pacchi batteria specificamente designati. L'uso di qualsiasi altro pacco batteria può creare un rischio di lesioni e incendi.**

**c) Quando il pacco batteria non è in uso, tenerlo lontano da altri oggetti metallici, come graffette, monete, chiavi, chiodi, viti o altri piccoli oggetti metallici, che possono creare una connessione da un terminale all'altro. Mettere in cortocircuito i terminali della batteria può causare ustioni o un incendio.**

**d) In condizioni anomale, il liquido può essere espulso dalla batteria; evitare il contatto. In caso di contatto accidentale, sciacquare con acqua. Se il liquido entra in contatto con gli occhi, consultare un medico. Il liquido espulso dalla batteria può causare irritazioni o ustioni.**

**e) Non utilizzare una batteria o un utensile danneggiato o modificato. Le batterie danneggiate o**

*modificate possono presentare un comportamento imprevedibile con conseguente incendio, esplosione o rischio di lesioni.*

**f) Non esporre la batteria o il dispositivo al fuoco o a temperature eccessive.** *L'esposizione al fuoco o a temperature superiori a 130°C può causare esplosioni.*

**g) Seguire tutte le istruzioni di carica e non caricare il pacco batteria o l'utensile al di fuori dell'intervallo di temperatura specificato nelle istruzioni.** *Caricare in modo improprio o a temperature al di fuori dell'intervallo specificato può danneggiare la batteria e aumentare il rischio di incendio.*

## **6. Servizio**

**a) Far revisionare l'elettro utensile da un tecnico qualificato utilizzando solo ricambi identici.**

*Questo garantisce il mantenimento della sicurezza dell'elettro utensile.*

**b) Non effettuare mai la manutenzione di pacchi batteria danneggiati.** *La manutenzione dei pacchi batteria deve essere effettuata solo dal produttore o da fornitori di servizi autorizzati.*

## **ISTRUZIONI DI SICUREZZA PER I SEGHETTI ALTERNATIVI**

- 1. Tenere l'elettro utensile su superfici di presa isolate quando si esegue un'operazione in cui l'accessorio da taglio può venire a contatto con cavi nascosti.** *L'accessorio da taglio che entra in contatto con un filo "sotto tensione" può rendere le parti metalliche esposte dell'elettro utensile "sotto tensione" e può provocare una scossa elettrica all'operatore.*
- 2. Utilizzare morsetti o un altro modo pratico per fissare e sostenere il pezzo da lavorare su una piattaforma stabile.** *Tenere il pezzo a mano o contro il proprio corpo lo rende instabile e può portare alla perdita di controllo.*

## **ISTRUZIONI SPECIALI DI SICUREZZA PER SEGHETTI ALTERNATIVI**



### **Importante!**

**L'uso di accessori o complementi diversi da quelli forniti o raccomandati in queste istruzioni operative può comportare il rischio di lesioni.**

1. Quando si usano i seghetti alternativi si devono indossare protezioni per le orecchie e una maschera per il viso. L'esposizione al rumore può causare danni all'udito.
2. Non usare il seghetto alternativo per tagliare amianto o materiali contenenti amianto.
3. Non lasciare gli elettro utensili in funzione incustoditi. Spegnerli sempre e non posare o lasciare finché non si è fermato completamente.
4. I capelli lunghi devono essere coperti. Non lavorare con abiti larghi.
5. Fare attenzione quando si lavora sui muri. Il danneggiamento delle linee di alimentazione elettrica, dei tubi del gas o dell'acqua può portare a situazioni di pericolo. Usare rilevatori appropriati per stabilire se ci sono fili o tubi nascosti nell'area di lavoro.
6. Fissare il pezzo da lavorare. Il pezzo da lavorare è sicuro solo se trattenuto da dispositivi di presa durante la lavorazione o in una morsa.
7. Attenzione: le lame della sega possono surriscaldarsi molto.
8. Le lame della sega devono essere mantenute affilate e in buone condizioni. Sostituire immediatamente le lame parzialmente fratturate e rotte.
9. Lavorare con calma e in modo uniforme con il seghetto alternativo. Così si evitano incidenti e le lame e il seghetto alternativo dureranno più a lungo.
10. Non usare per tagliare tubi o cavi.
11. Non utilizzare lame incrinata, smussata o danneggiate.

12. Non avviare la sega se non vi è montata alcuna lama.
13. Controllare che non ci siano ostruzioni nella/sulla superficie sotto l'oggetto da tagliare.
14. Non tentare di tagliare articoli più spessi della profondità massima di taglio della lama, o dove non c'è spazio sufficiente per la lama sotto l'articolo.
15. Le parti metalliche della sega possono diventare conduttive se la sega viene a contatto con un filo sotto tensione. Pertanto, tenere la sega solo per l'impugnatura isolata.
16. Verificare che gli sfiati di ventilazione non siano bloccati.
17. Non rimuovere mai polvere, ostruzioni o simili dall'area di lavoro mentre la lama è in funzione.
18. Non fermare mai la lama applicando una pressione sulla sega o sul lato di quest'ultima.
19. Non sollevare la sega dall'oggetto da tagliare se la lama è ancora in funzione.
20. Non appoggiare mai la sega su un tavolo o un banco di lavoro se non è completamente ferma.
21. La lama della sega continua a restare in funzione per un breve periodo dopo lo spegnimento del dispositivo.

### **ISTRUZIONI DI SICUREZZA SPECIALI PER UTENSILI A BATTERIA**

1. **Assicurarsi che l'utensile sia spento prima di inserire la batteria.** L'inserimento di una batteria in un utensile acceso può provocare incidenti.
2. **Ricaricare le batterie solo in ambienti chiusi perché il caricabatterie è progettato solo per l'uso in interni.** Rischio di scossa elettrica.
3. **Per ridurre il rischio di scosse elettriche, scollegare il caricabatterie dalla rete prima di pulirlo.**
4. **Non sottoporre la batteria a una forte luce solare per lunghi periodi e non lasciarla su un riscaldatore.** Il calore danneggia la batteria e vi è il rischio di esplosione.
5. **Lasciar raffreddare una batteria surriscaldata prima di caricarla.**
6. **Non aprire la batteria ed evitare danni meccanici alla batteria. Rischio di corto circuito e possono essere emessi fumi che irritano le vie respiratorie.** Garantire aria fresca e cercare assistenza medica in caso di malessere.
7. **Non utilizzare batterie non ricaricabili.** Ciò potrebbe danneggiare il dispositivo.
8. **L'intervallo di temperatura ambiente consigliato per il sistema di ricarica durante la ricarica è compreso tra 4°C e 40°C.**
9. **L'intervallo di temperatura ambiente consigliato per la conservazione di utensili e batterie va da 0°C a 50°C.**
10. **L'intervallo di temperatura ambiente consigliato per l'uso dell'utensile e della batteria va da -5°C a 50°C.**
11. **Rimuovere la batteria dal dispositivo prima di riporlo.**
12. **La fuoriuscita di elettrolita dalle celle può causare danni alla pelle, ai vestiti o a qualsiasi altro oggetto esposto. Se l'elettrolita viene a contatto con la pelle o i vestiti, lavare accuratamente con acqua pulita. Se l'elettrolita entra negli occhi, non strofinare gli occhi ma sciacquarli immediatamente con abbondante acqua pulita come quella del rubinetto e consultare immediatamente un medico.**
13. **Non smontare o modificare la batteria, che può causare un cortocircuito tra le celle o tra la cella e il suo cablaggio, e disabilitare il sistema di protezione di sicurezza della batteria. Questi possono portare a perdite di elettrolita, surriscaldamento o di una cella o della batteria, scoppio e incendio.**
14. **Evitare di cortocircuitare casualmente o inavvertitamente una batteria con oggetti metallici come: filo, attrezzi, collane o forcine, che possono causare un cortocircuito, che provoca un eccesso di flusso di corrente, perdita di elettrolita, riscaldamento di celle o batterie, scoppio e incendio.**
15. **Tenere la batteria lontana da fuoco o fonti di calore. I materiali isolanti si sciolgono e lo sfiato del gas**

e il sistema di protezione vengono danneggiati, causando perdite di elettrolita, scoppi ed eventualmente incendi.

16. Non lasciare che la batteria entri in contatto con acqua o si bagni, potrebbe andare in corto circuito, surriscaldarsi, arrugginire o perdere le sue funzioni.
17. Non esporre la batteria a urti meccanici, ad esempio facendola cadere, lanciandola o schiacciandola, causando perdite di elettrolita, riscaldamento delle celle e della batteria, scoppio e incendio.
18. Evitare di collegare direttamente la batteria a una fonte elettrica come una presa dell'accendisigari o la batteria dell'auto, che può causare un eccesso di corrente ad alta tensione, determinando perdite di elettrolita, surriscaldamento di una cella o della batteria, scoppio e incendio.

## DESCRIZIONE DEL PRODOTTO

### PANORAMICA (FIG. A)

- |   |  |
|---|--|
| 1. Tasto di blocco                                  | 15. Viti di bloccaggio per guida parallela                 |
| 2. Interruttore ON/OFF                              | 16. Coperchio di protezione                                |
| 3. Connessione per l'estrazione della polvere       | 17. Caricatore   |
| 4. Selettore di soffiaggio/aspirazione schegge      | 18. Indicazione del livello di carica della batteria (LED) |
| 5. Selettore azione pendolo                         | 19. Batteria   |
| 6. Piastra di base con blocco scorrevole rimovibile | 20. Chiave a brugola                                       |
| 7. Perno di protezione                              | 21. LED ROSSO di controllo della carica                    |
| 8. Guida parallela                                  | 22. LED VERDE di controllo della carica                    |
| 9. Set di lame della sega                           | 23. Tasti di rilascio della batteria                       |
| 10. Adattatore per l'estrazione della polvere       | 24. Due clip di fissaggio                                  |
| 11. Protezione antischeggia                         | 25. Blocco scorrevole                                      |
| 12. Rullo di guida                                  | 26. Lampada da lavoro a LED                                |
| 13. Mandrino a serraggio rapido                     | 27. Pulsante del livello di carica della batteria          |
| 14. Viti di bloccaggio per la piastra di base       |  |

### DESCRIZIONE DEL DISPOSITIVO

Il seghetto alternativo a batteria è adatto a diverse operazioni di taglio con un rapido avanzamento del taglio grazie al movimento pendolare regolabile.

La protezione antischeggia garantisce tagli senza strappi. L'azione del pendolo può essere regolata su 3 livelli o, se necessario, disattivata.

Le lame della sega possono essere sostituite senza attrezzi. La piastra di base può essere regolata con una chiave a brugola e consente angoli di taglio di 15°, 30° e 45°.

L'area di lavoro è illuminata da un LED.

La batteria è dotata di una propria indicazione del livello di carica. Così si può controllare lo stato di carica attuale senza doverla collegare al dispositivo.

Inoltre, il dispositivo è dotato di una funzione ventola per una linea di taglio senza segatura e di un collegamento integrato per un efficace aspiratore esterno.

### DATI TECNICI

Tensione nominale	20 V CC
Velocità nominale a vuoto $n_0$	0-2700/min
Angoli di taglio	0° / 15° / 30° / 45°
Capacità di taglio massima	Legno 80mm Acciaio 5 mm Alluminio 12mm
Corsa massima	20mm

Peso (senza caricatore)	2.15kg	
Pacco batteria(*Non incluso nella confezione)	CBA20V2A	CBA20V4
Tipo	Li-ion	Li-ion
Tensione nominale	20 V CC	20V c.c.
Capacità	2.0Ah (40Wh)	4.0Ah (80Wh)
Caricabatterie(*Non incluso nella confezione)	CCH20V	
Ingresso nominale	230-240V~, 50Hz	
Potenza nominale di ingresso	65W	
Uscita nominale	21,5 V CC	
Corrente di carica	2.4A	
Tempo di ricarica	circa 60 minuti per una batteria da 2 Ah, 120 minuti per una batteria da 4 Ah	
Classe di protezione	II	
<b>Valore di emissione del rumore</b>		
Valore di misurazione del rumore determinato secondo EN 62841-2-11		
L <sub>PA</sub>	79dB(A)	
Incertezza K	5dB	
L <sub>WA</sub>	90dB(A)	
Incertezza K	5dB	
<b>Valore di emissione delle vibrazioni</b>		
Valore di vibrazione determinato secondo EN 62841-2-11		
Modalità di taglio del foro: a <sub>h,B</sub>	11,4 m/s <sup>2</sup>	
Modalità di taglio della lamiera: a <sub>h,M</sub>	9,3 m/s <sup>2</sup>	
Incertezza K	1,5 m/s <sup>2</sup>	

- I valori totali di vibrazione dichiarati e i valori di emissione sonora dichiarati sono stati misurati secondo un metodo di prova standard e possono essere utilizzati per confrontare un dispositivo con un altro.
- I valori totali di vibrazione dichiarati e i valori di emissione sonora dichiarati possono essere utilizzati anche in una valutazione preliminare dell'esposizione.

## AVVERTENZE

- Le emissioni di vibrazioni e di rumore durante l'uso effettivo dell'elettro utensile possono differire dai valori dichiarati a seconda dei modi in cui l'utensile viene utilizzato e soprattutto del tipo di pezzo lavorato; e
- È necessario individuare misure di sicurezza per proteggere l'operatore che si basino su una stima dell'esposizione nelle condizioni d'uso effettive (tenendo conto di tutte le parti del ciclo operativo come i tempi in cui l'utensile è spento e quando gira a vuoto oltre al tempo di attivazione)

## USO PREVISTO

Il prodotto è progettato per

1. Tagli diritti e curvi su pezzi angolari in legno, plastica e metallo leggero mantenendo il contatto con la piastra di base,
2. Tagli obliqui fino ad un angolo di 45° su pezzi angolari in legno, plastica e metallo leggero, rispettando i dati tecnici.

Questo prodotto non è destinato alla lavorazione di legno umido, vetro o pietra. Inoltre, non è per uso commerciale. Qualsiasi altro uso o modifica al prodotto è considerato un uso improprio e può provocare gravi danni fisici. Il produttore non si assume alcuna responsabilità per danni attribuibili ad un uso improprio. Questo prodotto è progettato per l'uso da parte di adulti e non è destinato all'uso commerciale.

# PRIMA DELL'USO

---

## **DISIMBALLAGGIO**

1. Disimballare tutte le parti e collocarle su una superficie piana e stabile
2. Assicurarsi che il contenuto della consegna sia completo e privo di danni. Se ci si accorge che le parti mancano o sono danneggiate, non usare il prodotto ma contattare il proprio rivenditore/centro assistenza. Non usare il prodotto a meno che le parti mancanti siano state consegnate in aggiunta o le parti difettose siano state sostituite. L'uso di un prodotto incompleto o danneggiato rappresenta un pericolo per le persone e le cose.
3. Assicurarsi di avere tutti gli accessori e gli strumenti necessari per il montaggio e il funzionamento.

## **AMBITO DELLA FORNITURA**

Disimballare con cura il trapano a batteria e verificare che sia completo:

- |   |                               |
|---|-------------------------------|
| - 1x seghetto alternativo a batteria          | - 1 x coperchio di protezione |
| - 1 x lama per legno HCS                      | - 1 x blocco scorrevole       |
| - 1 x lama per Al HSS                         | - 1 x protezione antisceggia  |
| - 1 x lama per metallo HSS                    | - 1 x chiave a brugola        |
| - 1 x guida parallela                         | - 1 x Manuale di istruzioni   |
| - 1 x adattatore per estrazione della polvere |                               |

## **RICARICA DEL PACCO BATTERIA (FIG. B)**

Nota:

1. **La batteria può danneggiarsi in caso di carica non adeguata.**
2. **Rimuovere la spina di alimentazione del caricabatterie prima di inserire o rimuovere la batteria.**

La batteria è parzialmente carica alla consegna per evitare danni alla batteria causati da una scarica profonda. Prima dell'avvio iniziale e quando la batteria è scarica, è necessario caricare la batteria. Per fare ciò, procedere come segue (Fig. B):

1. Far scorrere il pacco batteria (19) sul caricatore (17) capovolto finché si blocca in posizione.
2. Inserire la spina di rete del caricabatterie (17) in una presa di corrente adeguatamente dotata di fusibili. Il LED rosso di controllo della carica (21) è illuminato; la carica richiede circa 60 minuti per una batteria da 2 Ah, 120 minuti per una batteria da 4 Ah.
3. Attendere finché il LED ROSSO di controllo della carica (21) si spenga e il LED verde di controllo della carica (22) si accenda, la batteria è completamente carica.
4. Mantenere la spina di rete mentre si estrae il cavo di alimentazione del caricabatterie dalla presa di corrente. La batteria (19) e il caricabatterie (17) potrebbero essersi surriscaldati durante la carica, lasciare che la batteria si raffreddi a temperatura ambiente.
5. Estrarre la batteria (19) dal caricabatterie (17) tenendo premuto il pulsante di rilascio della batteria (23) ed estraendo il pacco batteria (8) dal caricabatterie (17).

## **RIMOZIONE/INSERIMENTO DELLA BATTERIA**

1. Far scorrere il pacco batteria (19), posizionarlo su una guida e spingerlo nuovamente nel portabatteria. Si sentirà lo scatto.
2. Staccare la batteria (19) dal dispositivo, premere il pulsante di rilascio della batteria (23) sulla batteria (19) ed estrarre la batteria dal dispositivo.

## **VERIFICA DEL LIVELLO DI CARICA DELLA BATTERIA**

La batteria è dotata di un'indicazione del livello della batteria integrata.

Lo stato della batteria viene visualizzato come segue dai tre LED dell'indicazione del livello della batteria (LED).

Colore LED	Significato
Verde-Arancione-Rosso	Carica/potenza massima
Arancione-Rosso	Carica/potenza media
Rosso	Carica debole – Ricaricare la batteria

Premere il pulsante del livello di carica della batteria (27) sul pacco batteria (19). Si può leggere lo stato della batteria dall'indicazione del livello della batteria (LED) (18).

## **CAMBIO DELLA LAMA DELLA SEGA (FIG. C & D)**

 **AVVISO! Rischio di lesioni. Spegnerne sempre il dispositivo e rimuovere la batteria prima di effettuare qualsiasi lavoro sul dispositivo.**

**Indossare i guanti protettivi appropriati durante l'inserimento o la sostituzione della lama della sega.**

Per eseguire il cambio, procedere come segue:

1. rimuovere il pacco batteria (19) dal dispositivo.
2. Staccare il coperchio di protezione (16).
3. Girare il mandrino a serraggio rapido (13) di lato e mantenerlo in questa posizione.
4. Se viene inserita una lama da taglio, rimuovere la lama dal mandrino a serraggio rapido.
5. Inserire la lama della sega nel mandrino a serraggio rapido. Assicurarsi che i denti della lama siano rivolti in avanti e che la lama sia inserita nel rullo guida (12).
6. Spingere la lama nel mandrino a serraggio rapido fino all'arresto. Usare una lama adatta con attacco singolo.
7. Rilasciare il mandrino a serraggio rapido. Il mandrino a serraggio rapido deve tornare nella sua posizione iniziale.
8. Verificare che la lama sia correttamente bloccata in posizione.
9. Riapplicare il coperchio di protezione (16).
10. Rimontare il pacco batteria (19).

## **MONTAGGIO/RIMOZIONE DEL BLOCCO SCORREVOLE (FIG. E)**

1. Per proteggere la superficie del materiale da lavorare, il blocco scorrevole è già preassemblato. Se necessario, è possibile rimuovere il blocco scorrevole.
2. Rimuovere la batteria (19) dal dispositivo (vedi Rimozione della batteria).
3. Rilasciare le due clip di fissaggio (24) sul retro.
4. Spingere lentamente il blocco scorrevole (25) in avanti mentre si stacca con cura la parte anteriore del blocco scorrevole dalla piastra di base (6).
5. Tirare con attenzione il blocco scorrevole (25) verso il basso.
6. Per riapplicare il blocco scorrevole (25), spingerlo prima sulla parte anteriore della piastra di base (6).
7. Poi, rilasciare le due clip di fissaggio (24) sul retro.
8. Verificare la tenuta del blocco scorrevole (25).
9. Rimontare la batteria (19; vedi Inserimento della batteria)

## **MONTAGGIO / SMONTAGGIO DELLA PROTEZIONE ANTISCIVOLO (FIG. F)**

1. La protezione antiscivolo serve a evitare la spaccatura della superficie quando si sega il legno. La protezione antiscivolo può essere utilizzata solo in combinazione con determinati tipi di lame e con un angolo di taglio di 0°. All'occorrenza è possibile rimuoverlo, ad esempio se si desidera eseguire un taglio obliquo.
2. La protezione antiscivolo è già premontata.

3. Rimuovere la batteria (19) dal dispositivo (vedi Rimozione della batteria).
4. Per prima cosa rimuovere il blocco scorrevole (vedere Montaggio / rimozione del blocco scorrevole).
5. Rimuovere la protezione antisceggia (11) dalla piastra di base (6) spingendo con attenzione la protezione antisceggia verso l'esterno.
6. Per reinserire la protezione antisceggia (11), spingerla con attenzione nella cavità della piastra di base dal basso fino a quando la protezione antisceggia si blocca in posizione. Durante l'operazione, assicurarsi che il lato liscio della protezione antisceggia sia rivolto lontano dal dispositivo.
7. Rimontare la batteria (19; vedi Inserimento della batteria).

## **REGOLAZIONE DELL'ANGOLO DI TAGLIO**

1. L'angolo di taglio può essere regolato a sinistra o a destra con angoli di 0° / 15° / 30° / 45°.
2. Rimuovere la batteria (19) dal dispositivo (vedi Rimozione della batteria).
3. In primo luogo, rimuovere la protezione antisceggia (11) e il coperchio di protezione (16).
4. Allentare le viti di bloccaggio della piastra di base (14) sul fondo del dispositivo con la chiave a brugola (20).
5. Far scorrere la piastra di base verso la parte posteriore finché si riesce a ruotarla liberamente.
6. Impostare l'angolo di taglio desiderato. Il numero di gradi da impostare è inciso sulla piastra di base.
7. Far scorrere la piastra di base verso la parte anteriore finché la dentatura non si innesta.
8. Stringere le viti di bloccaggio della piastra di base (14) sul fondo del dispositivo con la chiave a brugola (20).
9. Verificare la tenuta della piastra di base.
10. Rimontare la batteria (19; vedi Inserimento della batteria).

## **MONTAGGIO DELLA GUIDA PARALLELA**

La guida parallela può essere fissata su entrambi i lati del dispositivo.

1. Rimuovere la batteria (19) dal dispositivo (vedi Rimozione della batteria).
2. Allentare le viti di bloccaggio della guida parallela (15) nella fessura.  
Fare attenzione a non svitare completamente le viti di bloccaggio.
3. Far scorrere la guida parallela (8) nella scanalatura con la marcatura rivolta verso l'alto.
4. Spostare la guida parallela (8) nella posizione desiderata.
5. Stringere le viti di bloccaggio della guida parallela (15).
6. Rimontare la batteria (19; vedi Inserimento della batteria).

## **REGOLAZIONE DEL MOVIMENTO DEL PENDOLO (FIG. G)**

È possibile regolare il movimento a pendolo della lama della sega. I livelli da 1 a 3 consentono un avanzamento del lavoro più rapido e il livello 0 (movimento del pendolo disattivato) consente di ottenere bordi di taglio fini e puliti.

Il livello di pendolo ideale per la rispettiva applicazione può essere determinato mediante prove sul campo. Si prega di osservare le seguenti istruzioni:

1. Se si desidera ottenere un taglio fine e pulito, selezionare preferibilmente un livello di pendolo basso o spegnere completamente l'azione del pendolo.
2. Disattivare l'azione del pendolo durante la lavorazione di materiali sottili.
3. Lavorare a pendolo basso quando si trattano materiali duri.
4. Per materiali morbidi o quando si sega il legno con venature si può lavorare con il livello di pendolo massimo.
5. Impostare il selettore dell'azione del pendolo (5) al livello desiderato. Più alto è il livello, maggiore è la corsa del pendolo. L'azione del pendolo può essere regolata anche durante il funzionamento.



# FUNZIONAMENTO

---

## Suggerimenti e note sull'uso del seghetto alternativo

### **INFORMAZIONI GENERALI**

1. Tenere liberi gli sfiami di ventilazione per evitare il surriscaldamento del motore.
2. Verificare il corretto inserimento del dispositivo nel portautensile prima di ogni applicazione. Il dispositivo deve essere saldamente bloccato in posizione negli appositi supporti nel portautensile.
3. Prima di ogni applicazione, assicurarsi di aver selezionato il dispositivo corretto per l'uso previsto.

### **SEGHETTATURA**

1. Usare solo lame intatte e prive di difetti. Le lame piegate, smussate o altrimenti danneggiate possono rompersi.
2. Quando si segano materiali leggeri da costruzione, assicurarsi di osservare le norme di legge e le raccomandazioni dei produttori del materiale.
3. Prima di segare legno, pannelli di truciolato, materiali da costruzione ecc. con le lame HCS, controllare che non vi siano corpi estranei, ad es. chiodi, viti o simili. Se necessario, rimuovere i corpi estranei o usare lame HSS.
4. Usare una lama stretta per segare curve strette.
5. La lama non deve essere più lunga del necessario per il taglio previsto.

### **ACCENSIONE E SPEGNIMENTO**

#### **Indossare i dispositivi di protezione individuale quando si lavora con il dispositivo.**

1. Verificare che la lama fissa, l'azione del pendolo e l'angolo di taglio siano adatti all'applicazione prevista.
2. Verificare che il pezzo sia fissato e il piano di lavoro predisposto in modo adeguato.
3. Posizionare la piastra di base con blocco di scorrimento rimovibile (6) sul pezzo da lavorare.
4. Premere il blocco di avvio (1) per poter azionare l'interruttore on/off.
5. Premere l'interruttore on/off (2) e tenerlo durante il funzionamento.
  - Il dispositivo funziona con le impostazioni precedentemente selezionate.
  - La lampada da lavoro a LED (26) è illuminata.
6. Rilasciare l'interruttore on/off (2) per arrestare il dispositivo. La lampada di lavoro a LED (26) si spegne.

### **IMPOSTAZIONE DELLA FUNZIONE DI SOFFIAGGIO/ASPIRAZIONE SCHEGGE (FIG. H)**

Si può scegliere se le schegge devono essere soffiate via verso il davanti o aspirate con un aspiratore opzionale collegabile.

1. Assicurarsi che il coperchio di protezione (16) sia montato.
2. Far scorrere il selettore della funzione di soffiaggio/aspirazione (4) verso sinistra per aspirare le schegge con un aspiratore esterno, o verso destra per soffiare via le schegge.

### **COLLEGAMENTO DEL SISTEMA DI ASPIRAZIONE DELLA POLVERE (FIG. I)**

È possibile collegare un aspirapolvere al dispositivo. L'adattatore in dotazione consente di collegare tubi di diametro inferiore.

Utilizzare un aspirapolvere speciale per aspirare materiali nocivi o tossici.

1. Se necessario, collegare l'adattatore per l'aspirazione della polvere (10) all'attacco per l'aspirazione della polvere (3).
2. Per un'aspirazione ottimale della polvere, inserire possibilmente la protezione antischeggia.
3. Collegare un aspirapolvere adatto (ad esempio un aspirapolvere industriale) all'aspirazione della polvere.
4. Far scorrere il selettore di soffiaggio/aspirazione schegge (4) verso sinistra nella posizione per l'aspirazione della polvere.

## PULIZIA E MANUTENZIONE

---

**⚠ AVVISIO! Rischio di lesioni.** Spegnerne sempre il dispositivo e rimuovere la batteria prima di effettuare qualsiasi lavoro sul dispositivo.

1. Il dispositivo deve essere pulito dopo ogni uso.
2. Il dispositivo non deve essere lubrificato dopo la pulizia.
3. Pulire il dispositivo con un panno morbido, umido e senza pelucchi. Assicurarsi che non entri umidità nell'alloggiamento. Proteggere i componenti elettrici dall'umidità. Non usare detergenti aggressivi come spray per la pulizia, solventi, detergenti a base di alcol o abrasivi per inumidire il panno.
4. Asciugare il dispositivo con un panno morbido e senza pelucchi
5. Asciugare le lame della sega con un panno morbido e privo di pelucchi.
6. Rimuovere eventuali depositi di polvere ed eventualmente trucioli di legno o residui di materiale dal mandrino a serraggio rapido.
7. Tenere puliti i morsetti di collegamento del dispositivo e del caricatore.
8. Mantenere le aperture di ventilazione libere da depositi di polvere per evitare il surriscaldamento del motore.

## CONSERVAZIONE E TRASPORTO

---

### CONSERVAZIONE

Prima di riporre il dispositivo, osservare quanto segue:

1. Spegnerne il dispositivo.
2. Mantenere la spina di rete mentre si estrae il cavo di alimentazione del caricabatterie dalla presa di corrente.
3. Lasciare che il dispositivo si raffreddi.
4. Rimuovere la batteria dal dispositivo.
5. Rimuovere la lama della sega.
6. Pulire i dispositivi come descritto nella parte relativa alla manutenzione.
7. Per lo stoccaggio del dispositivo, utilizzare la valigia di trasporto compresa nella fornitura per proteggere il dispositivo da agenti esterni.
8. Non conservare la batteria Li-ion completamente scarica. Conservare la batteria scarica può portare a uno stato di scarica profonda e quindi danneggiare la batteria.

### TRASPORTO

Per il trasporto del dispositivo, utilizzare la valigia di trasporto per proteggere il dispositivo da agenti esterni.

1. Spegnerne il dispositivo ed estrarre il cavo di alimentazione del caricabatterie dalla presa di corrente.
2. Lasciare che il dispositivo si raffreddi.
3. Rimuovere la batteria dal dispositivo.
4. Rimuovere la lama della sega.
5. Proteggere il prodotto da eventuali urti o forti vibrazioni che possono verificarsi durante il trasporto sui veicoli.

## PARTI DI RICAMBIO/ACCESSORI

---

### ACCESSORI DISPONIBILI

**⚠ AVVISIO!** Utilizzare solo gli accessori e le attrezzature aggiuntive specificate nel manuale operativo. L'uso di strumenti di inserimento o di accessori diversi da quelli specificati nel manuale operativo può causare il rischio di lesioni. Richiedere gli accessori solo tramite il Centro Assistenza.

<b>Caricabatterie e pacco batterie di ricambio per la piattaforma 20V</b>		
Tempo di ricarica	Pacco batteria CBA20V2A 2Ah	Pacco batteria CBA20V4 4Ah
Caricabatterie CCH20V	60 minuti	120 minuti
Tutta la serie 20V dispone di caricatore e pacco batterie compatibili con la piattaforma 20V.		

## RISOLUZIONE DEI PROBLEMI

**⚠ AVVISIO!** Eseguire solo le operazioni descritte in queste istruzioni. Tutti gli altri lavori di controllo, manutenzione e riparazione devono essere eseguiti da un centro di assistenza autorizzato o da uno specialista altrettanto qualificato, se non è possibile risolvere il problema da soli. I presunti malfunzionamenti sono spesso dovuti a cause che l'utente può risolvere da solo. Pertanto controllare il prodotto utilizzando questa sezione. Nella maggior parte dei casi il problema può essere risolto rapidamente.

<b>Problema</b>	<b>Possibile causa</b>	<b>Azione correttiva</b>
Il dispositivo non si avvia	Batteria scarica	Ricaricare la batteria
	Batteria non inserita	Inserire la batteria
	Interruttore On/Off difettoso	Inviare al Centro Assistenza per la
	I terminali della batteria sono sporchi	Rimuova la sporcizia.
La lama della sega presenta difficoltà a penetrare nel materiale da lavorare o la prestazione di taglio è insufficiente	La lama non è saldamente bloccata in posizione	Fissare saldamente la lama della sega
	L'impostazione del pendolo non è adatta al materiale da lavorare	Imposta il pendolo corretto.
	La lama è consumata	Sostituirla con una nuova.
	Lama sbagliata per il materiale da lavorare.	Scegliere la lama corretta.
Il dispositivo si surriscalda	Troppa pressione sul dispositivo durante il taglio	Ridurre la pressione durante il taglio
	La lama non è adatta al lavoro da svolgere.	Passare a una lama adatta.

**Nota:** se il dispositivo non funziona correttamente dopo questi controlli, contattare il Centro di assistenza.

## SMALTIMENTO



Per aiutare l'ambiente, si prega di smaltire correttamente il prodotto quando ha raggiunto la fine della sua vita utile e non nei rifiuti domestici. Informazioni sui punti di raccolta e sui loro orari di apertura possono essere ottenute presso le autorità locali

## GARANZIA

---

Il produttore garantisce il prodotto contro difetti di materiale e di lavorazione per un periodo di 2 anni dalla data di acquisto originale. Può essere esteso di un anno se l'utente si iscrive al sito web myswap. La garanzia si applica solo se il prodotto è destinato all'uso domestico. La garanzia non copre i guasti dovuti alla normale usura.

Il produttore si impegna a sostituire le parti identificate come difettose dal distributore designato. Il produttore non si assume la responsabilità della sostituzione del dispositivo, in tutto o in parte, e/o dei danni che ne derivano.

### **La garanzia non copre i guasti dovuti a:**

- manutenzione insufficiente.
- montaggio, regolazione o funzionamento anomalo del prodotto.
- parti soggette a normale usura.

### **La garanzia non si estende fino:**

- spese spedizione e imballaggio
- uso del dispositivo per uno scopo diverso da quello per cui è stato progettato.
- uso e la manutenzione del dispositivo effettuati in un modo non descritto nel manuale d'uso.

Nell'ambito della nostra politica di miglioramento continuo dei prodotti, ci riserviamo il diritto di modificare le specifiche senza preavviso. Di conseguenza, il prodotto può essere diverso dalle informazioni in esso contenute, ma una modifica sarà intrapresa senza preavviso se viene riconosciuta come un miglioramento rispetto alle caratteristiche precedenti.

### **LEGGERE ATTENTAMENTE IL MANUALE PRIMA DI UTILIZZARE IL DISPOSITIVO!**

Quando si ordinano parti di ricambio, indicare il numero o il codice del pezzo, lo si può trovare nella lista delle parti di ricambio in questo manuale. Conservare la ricevuta d'acquisto; senza di essa, la garanzia non è valida. Per aiutarvi con il vostro prodotto, vi invitiamo a contattarci per telefono o tramite il nostro sito web:

**+33 (0)9.70.75.30.30**

**<https://services.swap-europe.com/contact>**

Devi creare un "ticket" tramite la piattaforma web.

- Registrati o crea il tuo account.
- Indicare il riferimento del dispositivo.
- Scegliere l'oggetto della propria richiesta.
- Descrivi il tuo problema.

Allegare questi file: fattura o ricevuta di vendita, foto della targhetta di identificazione

(numero di serie), foto del pezzo di cui avete bisogno (per esempio: pin della spina del trasformatore che si sono rotti).



## **GUASTO DEL PRODOTTO**

---

### **COSA FARE SE IL MIO DISPOSITIVO SI ROMPE?**

#### **Se hai acquistato il tuo prodotto in un negozio:**

- Assicurati che il dispositivo sia completo di tutti gli accessori in dotazione, e pulito! In caso contrario, il riparatore rifiuterà il dispositivo.
- Recarsi in negozio con il dispositivo completo e con lo scontrino o la fattura.

#### **Se hai acquistato il tuo prodotto su un sito web:**

- Assicurati che il dispositivo sia completo di tutti gli accessori in dotazione, e pulito! In caso contrario, il riparatore rifiuterà il dispositivo.
- Creare un ticket di servizio SWAP-Europe sul sito: <https://services.swap-europe.com> Quando si effettua la richiesta su SWAP-Europe, è necessario allegare la fattura e la foto della targhetta (numero di serie).

Contattare il centro di riparazione per assicurarsi che sia disponibile prima di consegnare il dispositivo. Recarsi al centro di riparazione con il dispositivo completa imballato, accompagnato dalla fattura d'acquisto e dal foglio di supporto scaricabile del centro dopo aver completato la richiesta di assistenza sul sito SWAP-Europe

**Si prega di conservare l'imballaggio originale per consentire la restituzione al servizio post-vendita o di imballare il dispositivo con una scatola di cartone simile delle stesse dimensioni.**

**Per qualsiasi domanda riguardante il nostro servizio post-vendita potete fare una richiesta sul nostro sito web <https://services.swap-europe.com>**

**Il nostro numero di assistenza rimane disponibile al +33 (9) 70 75 30 30.**



# ESCLUSIONI DI GARANZIA

---

## LA GARANZIA NON COPRE:

- Avvio e impostazione del prodotto.
- Danni derivanti dalla normale usura del prodotto.
- Danni derivanti dall'uso improprio del prodotto.
- Danni risultanti dal montaggio o dalla messa in funzione non conformi al manuale d'uso.
- Guasti legati alla carburazione oltre i 90 giorni e incrostazioni dei carburatori.
- Interventi di manutenzione periodica e standard.
- Azioni di modifica e smontaggio che annullano direttamente la garanzia.
- Prodotti il cui marchio di autenticazione originale (marchio, numero di serie) è stato degradato, alterato o ritirato.
- Sostituzione dei materiali di consumo
- L'uso di pezzi non originali.
- Rottura di parti a seguito di urti o proiezioni.
- Rotture di accessori.
- Difetti e loro conseguenze legate a qualsiasi causa esterna.
- Perdita di componenti e perdita dovuta a un avvitamento insufficiente.
- Taglio di componenti e qualsiasi danno legato all'allentamento di parti.
- Sovraccarico o surriscaldamento.
- Scarsa qualità dell'alimentazione: tensione difettosa, errore di tensione, ecc.
- Danni derivanti dalla privazione del godimento del prodotto durante il tempo necessario alle riparazioni e più in generale i costi legati all'immobilizzazione del prodotto.
- Le spese per una seconda opinione stabilita da un terzo a seguito di un preventivo di un centro di riparazione SWAP-Europe
- L'utilizzo di un prodotto che presenterebbe un difetto o una rottura che non è stato oggetto di una segnalazione e/o riparazione immediata con i servizi della SWAP-Europe.
- Deterioramento legato al trasporto e allo stoccaggio\*.
- Lanciatori oltre i 90 giorni.
- Olio, benzina, grasso.
- Danni legati all'uso di carburanti o lubrificanti non conformi.

\* In conformità con la legislazione sui trasporti, i danni legati al trasporto devono essere dichiarati ai trasportatori entro 48 ore al massimo dopo l'osservazione, mediante lettera raccomandata con ricevuta di ritorno.

Questo documento è un supplemento per la vostra consultazione, una lista non esaustiva.

**Attenzione:** tutti gli ordini devono essere controllati in presenza del corriere. In caso di rifiuto da parte del corriere, dovete semplicemente rifiutare la consegna e notificare il vostro rifiuto.

**Promemoria:** le riserve non escludono la notifica per lettera raccomandata con ricevuta di ritorno entro 72 ore.

### Informazioni:

I dispositivi termici devono essere sverniciati ogni stagione (servizio disponibile sul sito SWAP-Europe). Le batterie devono essere caricate prima di essere riposte.

## OGÓLNE OSTRZEŻENIA DOTYCZĄCE BEZPIECZEŃSTWA ELEKTRONARZĘDZIA

**OSTRZEŻENIE.** Zapoznać się z wszystkimi specyfikacjami, ilustracjami, instrukcjami i ostrzeżeniami dotyczącymi bezpieczeństwa dołączonymi do elektronarzędzia. *Nieprzestrzeżenie wszystkich poniższych instrukcji może być przyczyną porażenia prądem, pożaru i/lub poważnych obrażeń.*

**Należy zachować ostrzeżenia i instrukcje do użycia w przyszłości.**

*Termin „elektronarzędzie” w ostrzeżeniach odnosi się do elektronarzędzi zasilanych sieciowo (przewodowych) lub elektronarzędzi akumulatorowych (bezprzewodowych).*

### **1. Bezpieczeństwo w miejscu pracy.**

**a) Obszar roboczy należy utrzymywać w czystości.** *Nieład i złe oświetlenie przyczyniają się do wypadków.*

**b) Nie wolno korzystać z elektronarzędzi w przestrzeniach wybuchowych, np. w obecności łatwopalnych cieczy, gazów lub pyłu.** *Podczas pracy elektronarzędzi powstają iskry, które mogą doprowadzić do zapłonu pyłu lub oparów.*

**c) Dzieci i inne osoby postronne powinny pozostać w bezpiecznej odległości od pracującego elektronarzędzia.** *Rozproszenie uwagi może spowodować utratę kontroli nad urządzeniem.*

### **2. Bezpieczeństwo elektryczne**

**a) Wtyczki elektronarzędzi muszą być odpowiednie do danego gniazda.** Pod żadnym pozorem nie należy modyfikować wtyczki w jakikolwiek sposób. Nie wolno używać wtyczek przejściowych z elektronarzędziami, które mają uziemienie. *Stosowanie wtyczek nie poddanych modyfikacjom oraz odpowiednich gniazd zmniejsza ryzyko porażenia prądem.*

**b) Należy unikać bezpośredniego kontaktu fizycznego z powierzchniami uziemionymi, takimi jak rury, grzejniki, kuchenki, lodówki.** *Ryzyko porażenia prądem jest większe, jeśli ciało osoby obsługującej urządzenie jest uziemione.*

**c) Nie należy wystawiać elektronarzędzi na działanie deszczu lub wilgoci.** *Dostanie się wody do wnętrza elektronarzędzia zwiększy ryzyko porażenia prądem.*

**d) Nie należy używać przewodu w niewłaściwy sposób.** Pod żadnym pozorem nie należy wykorzystywać przewodu do przenoszenia lub ciągnięcia elektronarzędzia ani do jego odłączania od sieci. **Chronić przewód przed ciepłem, olejami, ostrymi krawędziami i częściami ruchomymi.** *Przewody uszkodzone lub poplątane zwiększają ryzyko porażenia prądem.*

**e) Podczas korzystania z elektronarzędzia na wolnym powietrzu należy używać przewodu przedłużacza przystosowanego do użytku na zewnątrz.** *Używanie przewodu nadającego się do użytku na wolnym powietrzu zmniejsza ryzyko porażenia prądem.*

**f) Jeśli obsługa elektronarzędzia w wilgotnym miejscu jest nieunikniona, użyć zasilania wyposażonego w wyłącznik różnicowoprądowy.** *Użycie wyłącznika różnicowoprądowego zmniejsza ryzyko porażenia prądem.*

### **3. Bezpieczeństwo osobiste**

**a) Przez cały czas pracy elektronarzędziem należy zachować koncentrację, uważać przy czynnościach i stosować się do zdrowego rozsądku.** Elektronarzędzia nie wolno używać pod wpływem zmęczenia, narkotyków, alkoholu lub leków. *Chwila nieuwagi w czasie obsługi elektronarzędzi może być przyczyną poważnych obrażeń ciała.*

**b) Należy korzystać ze środków ochrony osobistej.** **Zawsze nosić okulary ochronne.** *Sprzęt ochronny, jak na przykład maska przeciwpyłowa, antypoślizgowe obuwie ochronne, kask lub słuchawki ochronne używane we właściwych sytuacjach pozwoli na zmniejszenie obrażeń ciała.*

**c) Unikać niezamierzonego uruchomienia.** **Przed podłączeniem narzędzia do sieci, podniesieniem i przenoszeniem należy zawsze sprawdzić, czy przełącznik znajduje się w pozycji wyłączonej.**

*Przenoszenie elektronarzędzi z palcem na przełączniku lub doprowadzenie zasilania elektronarzędzia, w których przełącznik jest włączony może powodować wypadki.*

**d) Przed włączeniem elektronarzędzia należy usunąć z niego wszystkie klucze nastawcze lub maszynowe.** *Pozostawienie klucza zamocowanego na jednej z części obrotowych urządzenia może spowodować obrażenia ciała.*

**e) Nie wolno zbyt mocno się wychylać.** *Przez cały czas należy zachować odpowiednią równowagę i zapewnić odpowiednie oparcie dla stóp. Pozwoli to na lepsze kontrolowanie urządzenia w nieoczekiwanych sytuacjach.*

**f) Należy nosić odpowiednie ubranie.** *Do pracy z urządzeniem nie wkładać luźnych ubrań ani biżuterii. Włosy i odzież należy utrzymywać z dala od ruchomych części. Luźne części ubrania, biżuteria lub długie włosy mogą zostać wciągnięte przez części ruchome.*

**g) Jeśli w urządzeniu przewidziano elementy służące do odprowadzania i zbierania pyłu, należy sprawdzić, czy są podłączone i czy działają we właściwy sposób.** *Korzystanie z tego typu elementów pozwala ograniczyć zagrożenia związane z pyłem.*

**h) Nie wolno dopuścić, by rutyna wynikająca z częstego używania narzędzia doprowadziła do beztroskiego zachowania i ignorowania zasad bezpieczeństwa.** *Beztroskie postępowanie może w ułamku sekundy spowodować poważne obrażenia.*

#### **4. Użytkowanie i troska o elektronarzędzie**

**a) Urządzenia nie należy przeciążać.** *Należy korzystać z narzędzia odpowiedniego do danego typu pracy. Odpowiednio dobrane urządzenie pozwoli na lepsze i bezpieczniejsze wykonanie pracy, we właściwym dla urządzenia tempie.*

**b) Z elektronarzędzia nie wolno korzystać, jeśli nie da się go włączyć i wyłączyć przy pomocy przełącznika.** *Urządzenie, którego nie można kontrolować używając przełącznika jest niebezpieczne i powinno być oddane do naprawy.*

**c) Przed przystąpieniem do regulowania elektronarzędzi, wymiany akcesoriów lub przygotowywania urządzeń do przechowywania należy odłączyć wtyczkę od źródła zasilania i/lub wyjąć zespół akumulatora.** *Tego typu środki ostrożności zmniejszają ryzyko przypadkowego uruchomienia urządzenia.*

**d) Niepracujące elektronarzędzia należy przechowywać poza zasięgiem dzieci.** *Nie dopuszczać osób bez znajomości urządzenia lub niniejszych instrukcji do obsługi elektronarzędzia. Elektronarzędzia w rękach nieprzeszkolonych użytkowników stanowią zagrożenie.*

**e) Elektronarzędzia i akcesoria należy utrzymywać w dobrym stanie technicznym.** *Należy sprawdzać, czy części ruchome są właściwie założone, czy się nie zacinają oraz wszelkie inne warunki, które mogą wpływać na działanie elektronarzędzia. Jeśli urządzenie jest uszkodzone, przed przystąpieniem do jego użytkowania, należy je naprawić. Częstą przyczyną wypadków jest zły stan techniczny urządzeń.*

**f) Narzędzia służące do cięcia powinny być naostrzone i utrzymywane w czystości.** *Jeśli narzędzia służące do cięcia, które posiadają ostre krawędzie tnące, są właściwie konserwowane, istnieje mniejsze prawdopodobieństwo ich zacinania się. Ponadto, łatwiej je kontrolować.*

**g) Elektronarzędzia, akcesoriów, nakładek, itp. należy używać zgodnie z niniejszymi instrukcjami oraz w sposób właściwy dla danego rodzaju urządzenia, z uwzględnieniem warunków pracy oraz jej rodzaju.** *Używanie urządzenia niezgodnie z przeznaczeniem może prowadzić do powstania sytuacji niebezpiecznych.*

**h) Uchwyty i powierzchnie chwytu należy utrzymywać suche, czyste, niezanieczyszczone olejem lub smarem.** *Śliskie uchwyty i powierzchnie chwytu uniemożliwiają bezpieczne postępowanie i kontrolę nad narzędziem w niespodziewanych sytuacjach.*

#### **5. Użytkowanie i konserwacja narzędzi akumulatorowych**

**a) Ładować tylko przy użyciu ładowarki określonej przez producenta.** *Ładowarka przewidziana dla*



*jednego rodzaju zespołu akumulatora stwarza ryzyko pożaru w przypadku użycia jej z innym zespołem akumulatora.*

**b) Należy używać jedynie zespołu akumulatora przeznaczonego dla danego urządzenia. Użycie innych akumulatorów stwarza ryzyko wystąpienia obrażeń ciała lub pożaru.**

**c) Kiedy zespół akumulatora nie jest używany, należy przechowywać go z dala od przedmiotów metalowych, takich jak spinacze, monety, klucze, gwoździe, śruby lub inne niewielkie przedmioty metalowe, które mogłyby spowodować zwarcie pomiędzy stykami. Zwarcie styków akumulatora może spowodować pożar.**

**d) W przypadku przeciążenia z akumulatora może wyciec płyn; nie należy go dotykać. W razie przypadkowego kontaktu przemyć skórę wodą. W przypadku dostania się płynu do oczu należy skontaktować się z lekarzem. Płyn z akumulatora może powodować podrażnienia lub oparzenia.**

**e) Nie wolno używać zespołu akumulatora ani narzędzia, które są uszkodzone lub zmodyfikowane. Uszkodzone lub zmodyfikowane akumulatory mogą działać w sposób nieprzewidywalny, prowadząc do pożaru, wybuchu lub ryzyka obrażeń.**

**f) Nie wolno narażać akumulatora ani narzędzia na działanie ognia lub nadmiernej temperatury. Narażenie na ogień lub nadmierną temperaturę powyżej 130°C może spowodować wybuch.**

**g) Należy przestrzegać wszystkich instrukcji ładowania, nie ładować akumulatora ani narzędzia w temperaturze spoza zakresu wyznaczonego w instrukcjach. Ładowanie nieprawidłowe lub w temperaturach poza wyznaczonym zakresem może uszkodzić akumulator i zwiększyć ryzyko pożaru.**

## **6. Serwis**

**a) Zlecać serwisowanie elektronarzędzia wykwalifikowanemu technikowi, używać wyłącznie identyczne części zamienne. Zapewni to zachowanie bezpieczeństwa elektronarzędzia.**

**b) Nie wolno naprawiać uszkodzonych zespołów akumulatora. Naprawy zespołów akumulatora może przeprowadzać wyłącznie producent lub autoryzowany serwis.**

## **INSTRUKCJE BEZPIECZEŃSTWA DLA PIŁ BRZESZCZOTOWYCH**

- 1. Elektronarzędzie należy trzymać za izolowane powierzchnie chwytu podczas pracy, kiedy narzędzie robocze może zetknąć się z ukrytymi przewodami. Kontakt narzędzia roboczego z przewodem pod napięciem może przenieść napięcie na odsłonięte części metalowe elektronarzędzia i spowodować porażenie elektryczne użytkownika.**
- 2. Należy używać ścisków lub innych sposobów unieruchomienia i podparcia elementu obrabianego na stabilnej platformie. Trzymanie elementu obrabianego w rękach lub opartego o ciało powoduje brak stabilności i może spowodować utratę kontroli.**

## **SPECJALNE INSTRUKCJE BEZPIECZEŃSTWA DLA WYRZYNAREK**



**Użycie jakichkolwiek akcesoriów lub końcówek innych niż dostarczone lub zalecane w tej instrukcji obsługi może prowadzić do ryzyka obrażeń.**

- 1. Podczas pracy wyrzynarką należy używać środków ochrony słuchu i maski na twarz. Narażenie na hałas może spowodować uszkodzenie słuchu.**
- 2. Nie wolno używać wyrzynarki do przecinania azbestu ani materiałów zawierających azbest.**
- 3. Nie wolno pozostawiać pracujących elektronarzędzi bez nadzoru. Zawsze należy je wyłączyć i nie odkładać ani pozostawiać aż do kompletnego zatrzymania.**
- 4. Konieczne jest zakrycie długich włosów. Nie wolno pracować w luźnej odzieży.**
- 5. Należy zachować ostrożność przy pracy przy ścianach. Uszkodzenie instalacji zasilania, gazowej lub wodociągowej może prowadzić do niebezpiecznych sytuacji. Użyć odpowiednich wykrywaczy do ustalenia, czy w obszarze pracy znajdują się ukryte przewody lub rury.**

6. Należy unieruchomić element obrabiany. Element obrabiany jest zabezpieczony, kiedy jest utrzymywany przez odpowiednie przyrządy lub imadło.
7. Przestroga: brzeszczoty mogą się bardzo nagrzewać.
8. Brzeszczoty muszą być ostre i w dobrym stanie. Brzeszczoty z odpryskami lub pęknięte należy natychmiast wymieniać.
9. Wyrzynarką należy pracować spokojnie i równomiernie. W ten sposób można uniknąć wypadków, a brzeszczot i wyrzynarka będą dłużej działać.
10. Nie używać do przecinania rur ani kabli.
11. Nie wolno używać pękniętych, tępych ani uszkodzonych brzeszczotów.
12. Nie wolno uruchamiać wyrzynarki bez zamontowanego brzeszczotu.
13. Należy sprawdzić, czy powierzchnia pod przecinanym elementem nie zawiera przeszkód.
14. Nie wolno podejmować prób przecinania elementów o grubości przekraczającej maksymalną głębokość cięcia brzeszczotu lub kiedy nie ma wystarczającej przestrzeni na brzeszczot pod elementem.
15. Części metalowe wyrzynarki mogą przewodzić prąd, jeśli wyrzynarka zetknie się z przewodem pod napięciem. Dlatego należy trzymać wyrzynarkę wyłącznie za izolowany uchwyt.
16. Należy pilnować, aby szczeliny wentylacyjne nie były zablokowane.
17. Nie wolno usuwać pyłu, przeszkód itp. z obszaru roboczego, kiedy brzeszczot pracuje.
18. Nie wolno zatrzymywać brzeszczotu piły przez naciskanie piły lub bocznej powierzchni brzeszczotu.
19. Nie wolno podnosić wyrzynarki od przecinanego elementu, kiedy brzeszczot jeszcze pracuje.
20. Nie wolno odkładać wyrzynarki na stole warsztatowym przed jej całkowitym zatrzymaniem.
21. Brzeszczot wyrzynarki będzie pracować przez krótki czas po wyłączeniu urządzenia.

## **SPECJALNE INSTRUKCJE BEZPIECZEŃSTWA DLA NARZĘDZI**

### **AKUMULATOROWYCH**

1. **Przed włożeniem akumulatora należy upewnić się, że narzędzie jest wyłączone.** Włożenie akumulatora do włączonego narzędzia może spowodować wypadek.
2. **Akumulatory wolno ładować wyłącznie wewnątrz pomieszczeń, ponieważ ładowarka jest przeznaczona tylko do takiego użytku.** Ryzyko porażenia prądem elektrycznym.
3. **Aby ograniczyć zagrożenie porażeniem elektrycznym, przed czyszczeniem ładowarki należy odłączyć ją od zasilania sieciowego.**
4. **Nie wolno narażać akumulatora na silne światło słoneczne przez długi czas, nie pozostawiać na grzejniku.** Ciepło niszczy akumulator i stanowi ryzyko eksplozji.
5. **Jeśli akumulator jest gorący, przed jego ładowaniem należy poczekać, aż ostygnie.**
6. **Nie wolno otwierać akumulatora, należy go chronić przed uszkodzeniami mechanicznymi. Ryzyko zwarcia i wytwarzania oparów drażniących drogi oddechowe.** W przypadku dyskomfortu zapewnić dopływ świeżego powietrza i uzyskać poradę lekarską.
7. **Nie wolno używać baterii nieładownych.** To może uszkodzić urządzenie.
8. **Zalecany zakres temperatur otoczenia dla układu ładowania podczas ładowania to 4°C do 40°C.**
9. **Zalecany zakres temperatur otoczenia dla przechowywania narzędzia i akumulatora to 0°C do 50°C.**
10. **Zalecany zakres temperatur otoczenia dla pracy narzędzia i akumulatora to -5°C do 50°C.**
11. **Przed przechowywaniem wyjąć akumulator z urządzenia.**
12. **Elektrolit wyciekający z ogniów może uszkodzić skórę, ubrania i inne obiekty narażone na jego działanie. W przypadku kontaktu elektrolitu ze skórą lub odzieżą należy dokładnie przemyć czystą wodą. Jeśli elektrolit przedostanie się do oczu, nie wolno ich pocierać, lecz natychmiast płukać obfitą ilością czystej wody, na przykład z kranu. Natychmiast skontaktować się z lekarzem.**
13. **Nie wolno rozmontowywać ani modyfikować akumulatora, to może spowodować zwarcie między**

ogniwami lub między ogniwem i jego przewodami, wyłączając w ten sposób działanie systemu zabezpieczeń akumulatora. To może spowodować wyciek elektrolitu, przegrzanie ogniwa lub akumulatora, rozerwanie i pożar.

14. Unikać przypadkowego i nieumyślnego zwierania akumulatora metalowymi przedmiotami, takimi jak druty, naszyjnik, spinki do włosów. Ewentualne zwarcie może spowodować przepływ nadmiernego prądu, wyciek elektrolitu, nagrzanie ogniwa lub akumulatora, rozerwanie i pożar.
15. Chronić akumulator przed ogniem i ciepłem. Materiały izolacyjne się stopią, uszkadzając odpowietrznik i układ zabezpieczający, powodując wyciek elektrolitu, rozerwanie i ewentualny pożar.
16. Nie wolno dopuścić do kontaktu akumulatora z wodą. Zamoczenie może spowodować zwarcie, przegrzanie, korozję lub utratę działania.
17. Nie wolno narażać akumulatora na wstrząsy mechaniczne, na przykład przez upuszczenie, rzucenie lub zmiżdżenie. To spowoduje wyciek elektrolitu, nagrzanie ogniwa lub akumulatora, rozerwanie i pożar.
18. Unikać bezpośredniego łączenia akumulatora ze źródłem zasilania elektrycznego, takim jak gniazdo zapalniczki samochodowej lub akumulator samochodowy. To może spowodować przepływ nadmiernego prądu pod wysokim napięciem, wyciek elektrolitu, przegrzanie ogniwa lub akumulatora, rozerwanie i pożar.

## **OPIS PRODUKTU**

---

### **Wygląd ogólny (Rys. A)**

- |  |  |
|--|--|
| 1. Przycisk blokady                              | 14. Śruby mocujące stopy                     |
| 2. Włącznik                                      | 15. Śruby mocujące prowadnicy równoległej    |
| 3. Połączenie odprowadzania pyłu                 | 16. Osłona ochronna                          |
| 4. Przełącznik zdmuchiwanie lub zasysania wiórów | 17. Ładowarka                                |
| 5. Przełącznik podcinania                        | 18. Wskaźnik naładowania akumulatora (LED)   |
| 6. Stopa ze zdejmowaną podstawą poślizgową       | 19. Akumulator                               |
| 7. Kołek zabezpieczający                         | 20. Klucz sześciokątny                       |
| 8. Prowadnica równoległa                         | 21. Czerwona dioda LED ładowania             |
| 9. Zestaw brzeszczotów                           | 22. Zielona dioda LED ładowania              |
| 10. Adapter odprowadzania pyłu                   | 23. Przyciski zwalniania akumulatora         |
| 11. Wkładka przeciw zadzirom                     | 24. Dwa zatrzaski mocujące                   |
| 12. Rolka prowadząca                             | 25. Podstawa poślizgowa                      |
| 13. Uchwyt szybko mocujący                       | 26. Oświetlenie LED                          |
|  | 27. Przycisk poziomu naładowania akumulatora |

### **OPIS URZĄDZENIA**

Wyrzynarka akumulatorowa jest przeznaczona do różnych czynności przecinania i umożliwia szybkie piłowanie dzięki regulowanej funkcji podcinania.

Wkładka przeciw zadzirom zapewnia gładkie cięcie. Można ustawić 3 poziomy podcinania lub w razie potrzeby całkiem je wyłączyć.

Wymiana brzeszczotów jest beznarzędziowa. Stopę można regulować kluczem sześciokątnym, co umożliwia cięcie pod kątami 15°, 30° i 45°.

Obszar roboczy jest oświetlany diodą LED.

Akumulator jest wyposażony we własny wskaźnik poziomu naładowania. Dzięki temu można sprawdzić aktualny poziom naładowania bez konieczności podłączania do urządzenia.

Ponadto urządzenie jest wyposażone w funkcję wentylatora, aby usuwać pył z linii cięcia oraz we wbudowane połączenie na wydajny, zewnętrzny odkurzacz.

## DANE TECHNICZNE

Napięcie znamionowe	20 V DC	
Znamionowa prędkość bez obciążenia $n_0$	0–2700 obr./min	
Kąt cięcia	0° / 15° / 30° / 45°	
Maks. grubość cięcia	Drewno 80 mm Stal 5 mm Aluminium 12 mm	
Maks. posuw brzeszczotu	20mm	
Masa (bez ładowarki)	2,15 kg	
Zespół akumulatora (*Nie zawarte w pudełku)	CBA20V2A	CBA20V4
Typ	Li-ion	Li-ion
Napięcie znamionowe	20 V DC	20V d.c.
Pojemność	2,0 Ah (40 Wh)	4.0Ah (80Wh)
Ładowarka akumulatora (*Nie zawarte w pudełku)	CCH20V	
Znamionowy prąd wejściowy	230–240V~, 50 Hz	
Znamionowa moc wejściowa	65 W	
Znamionowy prąd wyjściowy	21,5 V DC	
Prąd ładowania	2,4 A	
Czas ładowania	Okolo 60min dla baterii 2Ah, 120min dla baterii 4Ah	
Klasa ochronności	II	
<b>Wartości emisji hałasu</b>		
Wartość pomiarowa hałasu wyznaczona zgodnie z normą EN 62841-2-11		
$L_{PA}$	79 dB(A)	
Niepewność K	5 dB	
$L_{WA}$	90 dB(A)	
Niepewność K	5 dB	
<b>Wartości emisji wibracji</b>		
Wartość wibracji wyznaczona zgodnie z normą EN 62841-2-11		
Tryb podcinania: $a_{h,B}$	11,4 m/s <sup>2</sup>	
Tryb cięcia arkusza metalu: $a_{h,M}$	9,3 m/s <sup>2</sup>	
Niepewność K	1,5 m/s <sup>2</sup>	

- Deklarowane całkowite wartości wibracji i deklarowane wartości emisji hałasu zostały zmierzone zgodnie ze znormalizowaną metodą testową i można ich używać do porównywania ze sobą narzędzi.
- Deklarowanych całkowitych wartości wibracji i deklarowanych wartości emisji hałasu można też używać do wstępnej oceny narażenia.

### **OSTRZEŻENIA**

- Emisje wibracji i hałasu podczas rzeczywistej pracy elektronarzędzia mogą odbiegać od wartości deklarowanych zależnie od sposobu korzystania z narzędzia, w szczególności od rodzaju obrabianego materiału.
- Konieczne jest wyznaczenie środków bezpieczeństwa, chroniących użytkownika na podstawie oceny narażenia w warunkach rzeczywistej pracy (z uwzględnieniem wszystkich elementów cyklu roboczego, np. czasu, przez jaki narzędzie jest wyłączone, przez jaki pracuje jałowo i przez jaki jest obciążone pracą).

## PRZEZNACZENIE

---

Przeznaczenie produktu:

1. cięcia proste i po łukach w nieregularnych elementach z drewna, tworzyw sztucznych i miękkich metali przy zachowaniu kontaktu ze stopą;
2. cięcia pod kątem do 45° w nieregularnych elementach z drewna, tworzyw sztucznych i miękkich metali z zachowaniem zgodności z danymi technicznymi.

Produkt nie jest przeznaczony do pracy z wilgotnym drewnem, szkłem i kamieniem. Nie jest też przeznaczony do użytku profesjonalnego. Wszelkie inne zastosowania lub modyfikacje produktu są uważane za niewłaściwe użycie i mogą skutkować poważnymi obrażeniami osobistymi. Producent nie przyjmuje żadnej odpowiedzialności za straty spowodowane niewłaściwym użyciem. Produkt został zaprojektowany do użytku przez osoby dorosłe i nie jest przeznaczony do użytku profesjonalnego.

## PRZED UŻYCIEM

---

### ROZPAKOWANIE

1. Rozpakować wszystkie elementy i ułożyć je na płaskim, stabilnym podłożu.
2. Upewnić się, że zawartość dostawy jest kompletna i bez uszkodzeń. W przypadku zauważenia brakujących lub uszkodzonych części nie wolno używać produktu, należy skontaktować się ze sprzedawcą lub centrum serwisowym. Nie wolno używać produktu aż do dostarczenia brakujących części i wymiany wadliwych części. Korzystanie z niekompletnego lub uszkodzonego produktu stanowi zagrożenie dla ludzi i mienia.
3. Sprawdzić, czy są wszystkie akcesoria i narzędzia wymagane do montażu i pracy.

### ZAKRES DOSTAWY

Należy uważnie rozpakować akumulatorową wiertarko-wkrętarkę i sprawdzić kompletność:

- |                                     |                                 |
|-------------------------------------|---------------------------------|
| - 1x wyrzynarka akumulatorowa       | - 1 x osłona ochronna           |
| - 1 x brzeszczot HCS do drewna      | - 1 x podstawa poślizgowa       |
| - 1 x brzeszczot HSS do Al          | - 1 x wkładka przeciw zadziorem |
| - 1 x brzeszczot HSS do metalu      | - 1 x klucz sześciokątny        |
| - 1 x prowadnica równoległa         | - 1x instrukcja obsługi         |
| - 1 x adapter do odprowadzania pyłu |                                 |

### ŁADOWANIE ZESPOŁU AKUMULATORA (RYS. B)

Uwaga:

1. Nieprawidłowe ładowanie grozi uszkodzeniem akumulatora.
2. Przed włożeniem lub wyjęciem akumulatora wyjąć wtyczkę ładowarki z gniazdka sieciowego. Akumulator jest dostarczany w stanie częściowego naładowania, aby uniknąć jego uszkodzenia przez głębokie rozładowanie. Akumulator należy naładować przed pierwszym uruchomieniem i kiedy akumulator ma niski poziom. Aby to zrobić, należy wykonać czynności (rys. B):
  1. Wsunąć zespół akumulatora (19) do ładowarki (17) spodem do góry, tak aby się zatrzasnął.
  2. Włożyć wtyczkę zasilania sieciowego ładowarki (17) do gniazdka sieciowego chronionego bezpiecznikiem. Zaświeci się czerwona dioda LED ładowania (21), ładowanie trwa około 60min dla baterii 2Ah, 120min dla baterii 4Ah.
  3. Począć, aż czerwona dioda LED ładowania (21) zgaśnie i zaświeci się zielona dioda LED ładowania (22), wtedy akumulator jest w pełni naładowany.
  4. Kabel zasilania ładowarki wyciągać z gniazdka, trzymając za wtyczkę. Zespół akumulatora (19) i ładowarka (17) mogą się nagrzewać podczas ładowania. Pozwolić na ostygnięcie akumulatora do temperatury pokojowej.
  5. Wyjąć akumulator (19) z ładowarki (17), w tym celu nacisnąć i przytrzymać przycisk zwalniania akumulatora (23) i wysunąć zespół akumulatora (8) z ładowarki (17).

## **WYJMOWANIE I WKŁADANIE AKUMULATORA**

1. Przesunąć zespół akumulatora (19), umieścić w prowadnicy i wcisnąć z powrotem do uchwytu akumulatora. Będzie słyszalne zatrzaśnięcie.
2. Odłączyć zespół akumulatora (19) z narzędzia, nacisnąć przycisk zwalniania akumulatora (23) na zespole akumulatora (19) i wysunąć akumulator z narzędzia.

## **KONTROLA POZIOMU NAŁADOWANIA AKUMULATORA**

Akumulator jest wyposażony we wbudowany wskaźnik poziomu naładowania.

Stan akumulatora jest wskazywany za pomocą trzech diod LED wskaźnika poziomu naładowania.

Kolor LED	Znaczenie
Zielony-pomarańczowy-czerwony	Maksymalne naładowanie / moc
Pomarańczowy-czerwony	Średnie naładowanie / moc
Czerwony	Niski poziom naładowania – konieczne ładowanie akumulatora

Nacisnąć przycisk poziomu naładowania akumulatora (27) na zespole akumulatora (19). Na wskaźniku naładowania akumulatora (LED) (18) będzie widoczne wskazanie poziomu.

## **WYMIANA BRZESZCZOTU (RYS. C I D)**

**⚠ OSTRZEŻENIE! Ryzyko obrażeń. Przed jakąkolwiek czynnością przy urządzeniu należy zawsze je wyłączyć i wyjąć akumulator.**

**Należy nosić odpowiednie rękawice ochronne przy wkładaniu lub wymianie brzeszczotu.**

Aby wykonać czynność, należy postępować zgodnie z procedurą:

1. Wyjąć zespół akumulatora (19) z urządzenia.
2. Zdjąć osłonę ochronną (16).
3. Obrócić uchwyt szybkoobrotowy (13) na bok i przytrzymać w tym położeniu.
4. Jeśli jest założony brzeszczot, wyjąć go z uchwytu szybkoobrotowego.
5. Włożyć brzeszczot do uchwytu szybkoobrotowego. Pamiętać, by zęby brzeszczotu były skierowane do przodu, a brzeszczot opierał się o rolkę prowadzącą (12).
6. Włożyć brzeszczot do końca do uchwytu szybkoobrotowego. Należy używać odpowiednich brzeszczotów z uchwytem typu T.
7. Puścić uchwyt szybkoobrotowy. Uchwyt szybkoobrotowy musi powrócić do położenia początkowego.
8. Sprawdzić, czy brzeszczot jest odpowiednio osadzony.
9. Założyć z powrotem osłonę ochronną (16).
10. Włożyć zespół akumulatora (19).

## **MONTAŻ I ZDEJMOWANIE PODSTAWY POŚLIZGOWEJ (RYS. E)**

1. Aby chronić powierzchnię obrabianego materiału, podstawa poślizgowa jest założona fabrycznie. W razie potrzeby można usunąć podstawę poślizgową.
2. Wyjąć akumulator (19) z urządzenia (zob. sekcję „Wyjmowanie akumulatora”).
3. Zwolnić dwa zatrzaski mocujące (24) z tyłu.
4. Powoli nacisnąć podstawę poślizgową (25) do przodu, ostrożnie odłączając przednią część podstawy poślizgowej od stopy (6).
5. Ostrożnie pociągnąć podstawę poślizgową (25) do dołu.
6. Aby z powrotem założyć podstawę poślizgową (25), należy zacząć od wciśnięcia jej na przednią część stopy (6).
7. Następnie pozwolić, by zatrzaski mocujące (24) zatrzasknęły się w swoim miejscu z tyłu.
8. Sprawdzić, czy podstawa poślizgowa (25) jest ciasno zamocowana.
9. Założyć akumulator (19), zob. sekcję „Wkładanie akumulatora”.

## **MONTAŻ I WYJMOWANIE WKŁADKI PRZECIW ZADZIOROM (RYS. F)**

1. Wkładka przeciw zadziorom pozwala uniknąć zadzierania powierzchni podczas cięcia drewna. Wkładki przeciw zadziorom można używać tylko w połączeniu z pewnymi rodzajami brzeszczotów i tylko pod kątem cięcia  $0^\circ$ . Wkładkę można w razie potrzeby usunąć, na przykład do cięcia pod skosem.
2. Wkładka przeciw zadziorom jest fabrycznie założona.
3. Wyjąć akumulator (19) z urządzenia (zob. sekcję „Wyjmowanie akumulatora”).
4. Zacząć od zdjęcia podstawy poślizgowej (zob. sekcję „Montaż i zdejmowanie podstawy poślizgowej”).
5. Zdjąć wkładkę przeciw zadziorom (11) ze stopy (6). W tym celu ostrożnie nacisnąć wkładkę przeciw zadziorom na zewnątrz.
6. Aby z powrotem założyć wkładkę przeciw zadziorom (11), należy ostrożnie wcisnąć ją od spodu w zagłębienie w stopie, aby zatrasnęła się w swoim położeniu. Przy tej czynności upewnić się, że gładka strona wkładki przeciw zadziorom jest skierowana od urządzenia.
7. Założyć akumulator (19), zob. sekcję „Wkładanie akumulatora”.

## **REGULACJA KĄTA CIĘCIA**

1. Kąt cięcia można regulować na prawo i lewo do wartości  $0^\circ / 15^\circ / 30^\circ / 45^\circ$ .
2. Wyjąć akumulator (19) z urządzenia (zob. sekcję „Wyjmowanie akumulatora”).
3. Zacząć od zdjęcia osłony przeciw zadziorom (11) i osłony ochronnej (16).
4. Poluzować śruby mocujące stopy (14) na dole urządzenia za pomocą klucza sześciokątnego (20).
5. Przesunąć stopę do tyłu, aż będzie możliwe jej swobodne obracanie.
6. Ustawić pożądany kąt cięcia. Wartość ustawianego kąta w stopniach jest oznaczona na stopie.
7. Przesunąć stopę z powrotem do przodu, tak aby połączyć zębki.
8. Zaciśnąć śruby mocujące stopy (14) na dole urządzenia za pomocą klucza sześciokątnego (20).
9. Sprawdzić, czy stopa jest dobrze zamocowana.
10. Założyć akumulator (19), zob. sekcję „Wkładanie akumulatora”.

## **MONTAŻ PROWADNICY RÓWNOLEGŁEJ**

Prowadnicę równoległą można założyć po obu stronach urządzenia.

1. Wyjąć akumulator (19) z urządzenia (zob. sekcję „Wyjmowanie akumulatora”).
2. Poluzować śruby mocujące prowadnicę równoległej (15) w szczelinie.  
Należy pamiętać, aby nie odkręcić śrub mocujących całkowicie.
3. Wsunąć prowadnicę równoległą (8) do szczeliny, aby oznaczenie było skierowane do góry.
4. Przesunąć prowadnicę równoległą (8) do pożądanego położenia.
5. Zaciśnąć śruby mocujące prowadnicę równoległej (15).
6. Założyć akumulator (19), zob. sekcję „Wkładanie akumulatora”.

## **REGULACJA PODCINANIA (RYS. G)**

Możliwa jest regulacja ruchu podcinania w wyrzynarce. Poziomy od 1 do 3 pozwalają na szybszą pracę, a poziom 0 (podcinanie wyłączone) pozwala uzyskać gładkie i równe krawędzie cięcia.

Idealny poziom podcinania dla danego zastosowania można ustalić eksperymentalnie. Należy postępować zgodnie z instrukcjami:

1. Aby uzyskać gładką i równą krawędź cięcia, lepiej wybrać niski poziom podcinania lub całkiem wyłączyć tę funkcję.
2. Podczas obróbki cienkich elementów należy całkiem wyłączyć podcinanie.
3. Podczas pracy z twardymi materiałami należy stosować niskie wartości podcinania.
4. W przypadku miękkich materiałów lub piłowania drewna wzdłuż słoików można ustawić maksymalny poziom podcinania.
5. Ustawić przełącznik podcinania (5) w pożądanym położeniu. Im wyższy poziom, tym silniejszy ruch podcinający. Działanie podcinania można też regulować podczas pracy.

# OBSŁUGA

---

## Wskazówki i uwagi dotyczące postępowania z wyrzynarką

### INFORMACJE OGÓLNE

1. Zadbaj o drożne szczeliny wentylacyjne, aby zapobiegać przegrzewaniu silnika.
2. Przed każdym użyciem należy sprawdzić, czy narzędzie w uchwycie jest prawidłowo osadzone. Narzędzie musi być pewnie osadzone w swoim miejscu w przeznaczonym do tego mocowaniu.
3. Przed każdym użyciem sprawdzić, czy wybrano narzędzie właściwe do planowanej pracy.

### PIŁOWANIE

1. Należy używać wyłącznie brzeszczotów bez wad i w doskonałym stanie. Brzeszczoty wygięte, stępione lub z innymi uszkodzeniami mogą pęknąć.
2. Podczas piłowania lekkich materiałów budowlanych należy przestrzegać przepisów i zaleceń producenta materiału.
3. Przed piłowaniem drewna, płyt wiórowych, materiałów budowlanych itp. brzeszczotami ze stali węglowej (HCS) należy sprawdzić materiał pod kątem obcych ciał, np. gwoździ i wkrętów. W razie potrzeby usunąć obce ciała lub użyć brzeszczotu ze stali szybko tnącej (HSS).
4. Do wycinania silnych krzywizn używać wąskich brzeszczotów.
5. Brzeszczot nie powinien być dłuższy niż wymaga tego planowane cięcie.

### WŁĄCZANIE I WYŁĄCZANIE

#### **Podczas pracy z urządzeniem należy używać środków ochrony osobistej.**

1. Sprawdzić, czy do planowanej pracy odpowiednio dobrano zamocowany brzeszczot, funkcję podcinania i kąt przecinania.
2. Sprawdzić, czy element obrabiany jest zamocowany i stół warsztatowy odpowiednio przygotowany.
3. Umieścić stopę ze zdejmowaną podstawą poślizgową (6) na elemencie obrabianym.
4. Nacisnąć blokadę uruchomienia (1), aby możliwe było naciśnięcie włącznika.
5. Nacisnąć włącznik (2) i trzymać podczas pracy.
  - Urządzenie pracuje z wcześniej wybranymi ustawieniami.
  - Włączone jest oświetlenie LED (26).
6. Zwolnić włącznik (2), aby zatrzymać urządzenie. Oświetlenie LED (26) się wyłączy.

### USTAWIENIE FUNKCJI ZDMUCHIWANIA LUB ZASYSANIA WIÓRÓW (RYS. H)

Można wybrać, czy wióry mają być zdmuchiwane do przodu lub zasysane opcjonalnie podłączonym odkurzaczem.

1. Upewnić się, że zamontowana jest osłona ochronna (16).
2. Przesunąć przełącznik zdmuchiwania i zasysania (4) na lewo, aby zasysać wióry za pomocą zewnętrznego odkurzacza lub na prawo, aby zdmuchiwać wióry.

### PODŁĄCZANIE SYSTEMU ODPROWADZANIA PYŁU (RYS. I)

Do urządzenia można podłączyć odkurzacz. Adapter dołączony w zestawie pozwala na przyłączenie rury o mniejszej średnicy.

Do odsysania szkodliwych lub toksycznych materiałów należy używać specjalnego odkurzacza.

1. W razie potrzeby przyłączyć adapter do odprowadzania pyłu (10) do połączenia odprowadzania pyłu (3).
2. Aby osiągnąć optymalne odprowadzanie pyłu, założyć wkładkę przeciw zadziorom, jeśli to możliwe.
3. Podłączyć odpowiedni odkurzacz (np. przemysłowy) do złącza odprowadzania pyłu.
4. Przesunąć przełącznik zdmuchiwania lub zasysania wiórów (4) na lewo w położenie odprowadzania pyłu.



## CZYSZCZENIE I KONSERWACJA

---

**!** **OSTRZEŻENIE! Ryzyko obrażeń. Przed jakąkolwiek czynnością przy urządzeniu należy zawsze je wyłączyć i wyjąć akumulator.**

1. Urządzenie należy czyścić przed i po każdym użyciu.
2. Urządzenie nie wymaga smarowania po czyszczeniu.
3. Urządzenie należy czyścić miękką, wilgotną i niestrzępiącą szmatką. Nie wolno dopuścić, by wilgoć przedostała się do obudowy. Należy chronić komponenty elektryczne przed wilgocią. Nie wolno nanosić na szmatkę agresywnych środków czyszczących, na przykład aerozoli, rozpuszczalników, środków na bazie alkoholu lub ściernych.
4. Urządzenie osuszać miękką i niestrzępiącą szmatką.
5. Osuszyć brzeszczoty miękką i niestrzępiącą szmatką.
6. Usunąć z uchwytu szybkoocucjącego wszelki nagromadzony pył, a w razie potrzeby wióry i pozostały materiał.
7. Połączenia elektryczne w urządzeniu i w ładowarce należy utrzymywać w czystości.
8. Należy usuwać pył osadzający się na otworach wentylacyjnych, aby zapobiegać przegrzewaniu silnika.

## PRZECHOWYWANIE I TRANSPORT

---

### PRZECHOWYWANIE

Przed przechowywaniem urządzenia należy wykonać czynności:

1. Wyłączyć urządzenie.
2. Kabel zasilania ładowarki wyciągać z gniazdka, trzymając za wtyczkę.
3. Poczekać, aż urządzenie ostygnie.
4. Wyjąć akumulator z urządzenia.
5. Usunąć brzeszczot.
6. Wyczyścić urządzenie, jak opisano w sekcji o konserwacji.
7. Do przechowywania urządzenia używać walizki transportowej z zestawu, aby chronić je przed warunkami zewnętrznymi.
8. Nie wolno przechowywać akumulatora Li-ion, który jest całkowicie rozładowany. Przechowywanie rozładowanego akumulatora może spowodować głębokie rozładowanie i w ten sposób uszkodzić akumulator.

### TRANSPORT

Do przenoszenia urządzenia i w celu jego ochrony przed czynnikami zewnętrznymi używać walizki transportowej..

1. Wyłączyć urządzenie i odłączyć przewód zasilający ładowarki z gniazdka sieciowego.
2. Poczekać, aż urządzenie ostygnie.
3. Wyjąć akumulator z urządzenia.
4. Usunąć brzeszczot.
5. Chronić produkt przed silnymi wstrząsami i wibracjami, które mogą się pojawić podczas transportu w pojazdach.

## CZĘŚCI ZAMIENNE I AKCESORIA

---

### DOSTĘPNE AKCESORIA

**!** **OSTRZEŻENIE! Wolno używać wyłącznie akcesoriów i dodatkowego wyposażenia wskazanych w**

instrukcji obsługi. Korzystanie z narzędzi roboczych i akcesoriów innych niż wskazane w instrukcji obsługi może przyczynić się do ryzyka obrażeń. Akcesoria należy zamawiać tylko w centrum serwisowym.

Zapasowa ładowarka i zespół akumulatora dla platformy 20 V		
Czas ładowania	Zespół akumulatora CBA20V2A 2Ah	Zespół akumulatora CBA20V4 4Ah
Ładowarka CCH20V	60 min	120 min
Wszystkie urządzenia 20 V są kompatybilne z ładowarką i zespołem akumulatora 20 V.		

## ROZWIĄZYWANIE PROBLEMÓW

**! OSTRZEŻENIE!** Wolno wykonywać tylko czynności opisane w tych instrukcjach. Jeśli użytkownik nie może samodzielnie rozwiązać problemu, wszelkie dodatkowe kontrole, konserwacja i naprawy muszą być wykonywane w autoryzowanym warsztacie lub przez specjalistę o podobnych kwalifikacjach. Potencjalne usterki często są spowodowane czynnikami, którym może zaradzić użytkownik we własnym zakresie. Dlatego należy sprawdzić produkt zgodnie z opisem w tej sekcji. W większości przypadków problem można szybko rozwiązać.

Problem	Możliwa przyczyna	Działanie zaradcze
Narzędzie się nie uruchamia	Rozładowany akumulator	Naładować akumulator
	Brak akumulatora	Włożyć akumulator
	Wadliwy włącznik	Przekazać do serwisu w celu
	Brud na złączach akumulatora	Usunąć brud
Brzeszczot z trudem zagłębia się w przecinany materiał lub wydajność piłowania jest niewystarczająca	Brzeszczot nie jest odpowiednio zamocowany w swoim miejscu	Odpowiednio zamocować brzeszczot
	Ustawienie podcinania nie jest odpowiednie dla obrabianego materiału	Ustawić odpowiedni poziom podcinania
	Brzeszczot jest zużyty	Wymienić na nowy
	Brzeszczot nieodpowiedni do przecinanego materiału	Dobrać odpowiedni brzeszczot.
Urządzenie się nagrzewa	Zbyt duży nacisk na urządzenie przy piłowaniu	Zmniejszyć nacisk przy piłowaniu
	Brzeszczot nie jest odpowiedni do wykonywanej pracy	Zmienić brzeszczot na odpowiedni

**Uwaga: jeśli urządzenie nie działa prawidłowo po tej kontroli, należy skontaktować się z serwisem.**

## UTYLIZACJA



Aby dbać o środowisko, po zakończeniu eksploatacji produktu należy go odpowiednio utylizować, nie wyrzucać z odpadami gospodarstwa domowego. Informacje o punktach zbiórki odpadów i godzinach otwarcia można uzyskać u lokalnych władz.

## GWARANCJA

---

Producent gwarantuje, że produkt jest wolny od wad materiałowych i wykonania przez okres 2 lat od daty pierwszego zakupu. Możliwe jest przedłużenie o rok, jeśli użytkownik zasubskrybuje w witrynie myswap. Gwarancja obowiązuje tylko wtedy, kiedy produkt jest używany do zastosowań nieprofesjonalnych. Gwarancja nie obejmuje usterek spowodowanych normalnym zużyciem. Producent zgadza się na wymianę części wskazanych jako wadliwe przez wyznaczonego dystrybutora. Producent nie przyjmuje odpowiedzialności za wymianę urządzenia w całości ani w części i/lub szkód następujących.

### Gwarancja nie obejmuje usterek spowodowanych:

- niewystarczającą konserwacją;
- niewłaściwym montażem, regulacją lub pracą produktu;
- częściami podlegającymi normalnemu zużyciu.

### Gwarancja nie obejmuje:

- kosztów przesyłki i pakowania;
- użycia narzędzia do celów innych niż do jakich zostało przeznaczone;
- użycia i konserwacji maszyny w sposób, jaki nie został opisany w podręczniku użytkownika.

Ze względu na nasze zasady nieustannej pracy nad usprawnianiem produktów, zastrzegamy sobie prawo do zmian specyfikacji bez powiadomienia. Dlatego produkt może być inny niż wskazują tutaj informacje, a modyfikacje będą wprowadzane bez powiadomienia, jeśli okażą się korzystne względem poprzednich parametrów.

### PRZED UŻYCIEM MASZYNY NALEŻY UWAŻNIE PRZECZYTAĆ INSTRUKCJĘ

Zamawiając części zamienne, należy wskazać kod lub numer części, które można znaleźć w liście części zamiennych w tej instrukcji. Należy zachować rachunek z zakupu, bez niego gwarancja jest nieważna. Aby uzyskać pomoc z produktem, zachęcamy do kontaktu z nami przez telefon lub witrynę:

**+33 (0)9.70.75.30.30**

**<https://services.swap-europe.com/contact>**

Konieczne jest utworzenie „biletu” przez platformę internetową.

Należy się zarejestrować lub utworzyć swoje konto.

Podać odnośnik narzędzia.

Wybrać temat swojej komunikacji.

Opisać problem.

Dołączyć pliki: faktura lub rachunek, fotografia tabliczki identyfikacyjnej (numer seryjny), fotografia potrzebnej części (np. uszkodzone bolce wtyczki transformatora).



## AWARIA PRODUKTU

---

### CO ROBIĆ W PRZYPADKU AWARII MASZINY?

#### Jeśli produkt zakupiono w sklepie:

- Upewnić się, że maszyna jest kompletna, z wszystkimi dostarczonymi akcesoriami i czysta! W przeciwnym przypadku maszyna nie będzie przyjęta do naprawy.
- Udać się do sklepu z kompletną maszyną i z rachunkiem lub fakturą.

#### Jeśli produkt zakupiono przez Internet:

- Upewnić się, że maszyna jest kompletna, z wszystkimi dostarczonymi akcesoriami i czysta! W przeciwnym przypadku maszyna nie będzie przyjęta do naprawy.
- Utworzyć bilet serwisowy SWAP-Europe na stronie: <https://services.swap-europe.com>. Przy wprowadzaniu zgłoszenia w SWAP-Europe konieczne jest dołączenie faktury oraz fotografii tabliczki znamionowej (z numerem seryjnym).

Skontaktować się z punktem naprawczym przed przekazaniem maszyny, aby się dowiedzieć o dostępności.

Skierować się do punktu naprawczego z kompletną maszyną w opakowaniu razem z fakturą zakupu oraz arkuszem obsługowym punktu, który jest do pobrania po wypełnieniu zgłoszenia serwisowego na stronie SWAP-Europe.

**Należy zachować oryginalne opakowanie, aby umożliwić posprzedażowe zwroty do serwisu lub zapakować maszynę w pudełko kartonowe o takich samych wymiarach.**

**W przypadku pytań o obsługę posprzedażową, można zwrócić się do nas za pośrednictwem naszej witryny <https://services.swap-europe.com>.**

**Nasza gorąca linia jest dostępna pod numerem +33 (9) 70 75 30 30.**



# WYŁĄCZENIA GWARANCJI

---

## GWARANCJA NIE OBEJMUJE:

- Uruchomienia i konfiguracji produktu;
- Uszkodzeń spowodowanych normalnym zużyciem produktu;
- Uszkodzeń spowodowanych niewłaściwym użyciem produktu;
- Uszkodzeń spowodowanych montażem i uruchomieniem niezgodnymi z podręcznikiem użytkownika;
- Związanych z tworzeniem mieszanki po 90 dniach i zanieczyszczeniem gaźników;
- Czynności okresowej i standardowej konserwacji;
- Modyfikacji i demontażu, które bezpośrednio unieważniają gwarancję;
- Produktów, których oryginalne oznaczenia autentyczności (marka, numer seryjny) zostały starte, zmienione lub usunięte;
- Wymian materiałów eksploatacyjnych;
- Korzystania z nieoryginalnych części;
- Uszkodzeń części po uderzeniach lub wyrzucie;
- Usterek akcesoriów;
- Usterek i ich konsekwencji spowodowanych przyczynami zewnętrznymi;
- Strat komponentów i strat spowodowanych niewłaściwym przykręcaniem;
- Komponentów do cięcia i wszelkich uszkodzeń spowodowanych poluzowaniem części;
- Przeciążenia ani przegrzewania;
- Złych parametrów zasilania: błędnego napięcia itp.;
- Strat spowodowanych brakiem możliwości korzystania z produktu w czasie niezbędnym na naprawę i ogólnie kosztów związanych z unieruchomieniem produktu;
- Kosztów uzyskania niezależnej opinii wydanej przez podmiot zewnętrzny po wydaniu opinii przez centrum naprawcze SWAP-Europe;
- Korzystania z produktu z oznakami usterek lub awarii, które nie były przedmiotem bezpośredniego zgłoszenia i/lub naprawy objętych usługami SWAP-Europe;
- Pogorszenia stanu spowodowanego transportem i przechowywaniem\*;
- Rozruszników po 90 dniach;
- Oleju, benzyny, smarów;
- Strat związanych ze stosowaniem niezgodnych paliw lub środków smarnych.

\* Zgodnie z prawem transportowym straty związane z transportem należy zgłaszać przewoźnikowi w ciągu maksymalnie 48 godzin od ich stwierdzenia w formie rejestrowanego listu z potwierdzeniem odbioru. Ten dokument stanowi uzupełnienie do informacji użytkownika, lista nie jest pełna.

**Uwaga:** wszystkie zamówienia należy sprawdzić w obecności kuriera. W przypadku odmowy kuriera, należy odmówić przyjęcia i odnotować odmowę.

**Przypomnienie:** zastrzeżenia nie wyłączają powiadomienia przez list rejestrowany z potwierdzeniem odbioru w ciągu 72 godzin.

### Informacja:

Urządzenia ciepłe wymagają przygotowania zimowego w każdym sezonie (usługa dostępna na stronie SWAP-Europe). Przed przechowywaniem akumulatory wymagają naładowania.

## REGULI GENERALE DE PROTECȚIE A MUNCII

**AVERTISMENT** Citiți toate avertismentele de siguranță, instrucțiunile, ilustrațiile și specificațiile furnizate cu această unealtă electrică. *Nerespectarea tuturor instrucțiunilor enumerate mai jos poate duce la electrocutare, incendiu și/sau răni grave.*

**Păstrați toate avertismentele și instrucțiunile pentru referințe ulterioare.**

*Termenul "unealtă electrică" din avertismente se referă la unalta electrică cu alimentare de la rețeaua electrică (cu fir) sau la unalta electrică cu baterii (fără fir).*

### 1. Siguranța zonei de lucru

- a) **Mențineți spațiul de lucru curat și bine iluminat.** *Spațiile de lucru dezordonate și întunecate predispun la accidente.*
- b) **Nu utilizați sculele electrice în medii explozive, ca de exemplu în prezența unor materiale inflamabile cum ar fi lichide, gaze sau praf.** *Sculele electrice produc scântei, care pot aprinde praful sau vaporii.*
- c) **În timpul lucrului cu o sculă electrică, nu lăsați copiii sau privitorii să se apropie.** *Micșorarea atenției vă poate face să pierdeți controlul.*

### 2. Siguranța electrică

- a) **Ștecherile sculelor electrice trebuie să se potrivească în priza de alimentare. Nu modificați ștecherul niciodată și în nici un fel. Nu folosiți ștechere de adaptare pentru sculele electrice cu legare la pământ (împământate).** *Ștecherile nemodificate și prizele de alimentare corespunzătoare vor reduce riscul de electrocutare.*
- b) **Evitați contactul corporal cu suprafețele împământate, cum ar fi conducte, radiatoare, plite sau frigidere.** *Există un risc sporit de electrocutare în cazul în care corpul dumneavoastră este legat la pământ.*
- c) **Nu expuneți sculele electrice la ploaie sau la umezeală.** *În urma intrării apei într-o sculă electrică va crește riscul de electrocutare.*
- d) **Nu forțați cablul de alimentare. Nu folosiți niciodată cablul de alimentare pentru transportul, tragerea sau scoaterea din priză a sculei electrice. Țineți cablul de alimentare departe de sursele de căldură, petrol, vârfuri ascuțite sau de piese în mișcare.** *Cablurile de alimentare deteriorate sau încălcite duc la creșterea riscului de electrocutare.*
- e) **Atunci când folosiți o sculă electrică în exterior, utilizați un prelungitor corespunzător lucrului în exterior.** *Utilizarea unui prelungitor corespunzător lucrului în exterior reduce riscul de electrocutare.*
- f) **Dacă utilizarea unei scule electrice într-un loc umed este inevitabilă, utilizați o sursă de alimentare protejată cu curent rezidual (DMIC).** *Utilizarea unui dispozitiv RCD reduce riscul electrocutării.*

### 3. Siguranța personală

- a) **Rămâneți atenți, urmăriți ceea ce faceți și utilizați bunul simț atunci când utilizați un instrument de alimentare. Nu folosiți o sculă electrică atunci când sunteți sub influența drogurilor, alcoolului sau a medicamentelor.** *Un moment de neatenție în timpul utilizării sculelor electrice poate duce la vătămări personale grave.*
- b) **Utilizați echipamentul de protecție corporală. Purtați întotdeauna protecție pentru ochi.** *Echipamentul de protecție, cum ar fi o mască de protecție împotriva prafului, pantofi de siguranță antiderapați, cască de protecție sau protecție auditivă, utilizat în condiții adecvate, va reduce numărul de vătămări corporale.*
- c) **Evitați pornirea accidentală. Înainte de a introduce scula electrică în priza de alimentare, asigurați-vă că aveți comutatorul de acționare în poziția oPRIT (off).** *Transportarea uneltelor electrice ținând degetul pe întrerupător sau alimentarea cu tensiune a uneltelor electrice ce au întrerupătorul în poziția pornit înlesnesc producerea.*

d) Înainte de a pune în funcțiune scula electrică, îndepărtați toate penele sau cheile de reglare. O cheie sau o pană care au fost lăsate atașate de o parte rotativă a sculei electrice poate duce la vătămări personale.

e) Nu vă întindeți pentru a ajunge la punctul de lucru. Mențineți permanent un contact ferm al piciorului și un echilibru stabil. În acest fel puteți controla mai bine scula electrică în situații neprevăzute.

f) Îmbrăcați-vă în mod adecvat. Nu purtați haine largi sau bijuterii. Țineți-vă părul și hainele departe de piesele în mișcare. Hainele largi, părul și bijuteriile pot fi agățate și prinse de părțile în mișcare.

g) Dacă dispozitivele sunt construite pentru a fi conectate la echipamente de extragere și colectare a prafului, asigurați-vă că aceste echipamente sunt conectate și funcționează corect. Utilizarea colectării prafului poate reduce pericolele legate de praf.

h) Nu lăsați ca familiaritatea dobândită prin utilizarea frecventă a sculelor să vă permită să deveniți mulțumiți și să ignorați principiile de siguranță ale sculelor. O acțiune neglijentă poate provoca răni grave într-o fracțiune de secundă.

#### 4. Utilizarea și îngrijirea sculelor electrice

a) Nu forțați scula electrică. Folosiți scula electrică adecvată operațiunii care trebuie efectuată. O sculă electrică adecvată își va efectua mai bine și mai în siguranță sarcina deoarece este folosită la parametrii pentru care a fost proiectată.

b) Nu folosiți scula electrică în cazul în care comutatorul de acționare nu realizează pornirea și oprirea acesteia. Orice sculă electrică ce nu poate fi comandată cu ajutorul comutatorului de acționare este periculoasă și trebuie reparată.

c) Deconectați ștecherul de la sursa de alimentare și/sau scoateți acumulatorul, dacă este detașabil, de la scula electrică înainte de a efectua ajustări, schimbarea accesoriilor sau stocarea sculelor electrice. Astfel de măsuri preventive reduc riscul de pornire accidentală a sculei electrice.

d) Nu depozitați sculele electrice neutilizate la îndemâna copiilor și nu permiteți persoanelor care nu sunt familiare cu sculele electrice sau cu prezentele instrucțiuni să le utilizeze. Sculele electrice sunt periculoase atunci când sunt utilizate de către persoane neinstruite.

e) Păstrați sculele electrice și accesoriile. Verificați alinierea sau prinderea părților în mișcare, verificați componentele sculei pentru a vă asigura că nu sunt sparte și, de asemenea, verificați orice alte situații care ar putea afecta funcționarea sculei electrice. Dacă scula electrică se defectează, reparați-o înainte de a o refolosi. Sculele electrice întreținute necorespunzător duc la producerea multor accidente.

f) Mențineți sculele așchietoare ascuțite și curate. Sculele așchietoare întreținute corespunzător, având muchiile tăietoare ascuțite, se înțepenesc mai greu și sunt mai ușor de controlat.

g) Utilizați sculele electrice, accesoriile și burghiile etc., în conformitate cu prezentele instrucțiuni și în mod corespunzător tipului de sculă electrică utilizat, ținând seama de condițiile de lucru și de sarcina care trebuie efectuată. Utilizarea unor scule electrice pentru operații diferite de cele pentru care acestea au fost proiectate poate duce la situații periculoase.

h) Păstrați mânerele și suprafețele de prindere uscate, curate și fără ulei și grăsimi. Mânerele și suprafețele de prindere alunecoase nu permit manevrarea și controlul sigur al sculei în situații neprevăzute.

#### 5. Utilizarea și îngrijirea instrumentului cu baterie

a) Încărcați din nou numai cu încărcătorul specificat de producătorul. Încărcătorul potrivit cu un tip de acumulator poate crea riscul incendiului dacă este utilizat cu un alt acumulator.

b) Folosiți instrumentele electrice numai cu acumulatori proiectate specific. Utilizarea oricăror alte acumulatori pot crea riscul accidentului personal și al incendiului.

c) Atunci când acumulatorul nu este utilizat, păstrați-l departe de alte obiecte metalice, cum ar fi agrafe de hârtie, monede, chei, cuie, șuruburi sau alte obiecte metalice mici, care pot face o

conexiune de la un terminal la altul. *Scurtcircuitarea terminalelor baterii poate cauza arsuri sau incendiu.*

d) Ca urmare a folosirii necorespunzătoare, din acumulator se poate scurge lichid. Evitați contactul cu acesta. În caz de contact accidental, clătiți cu apă. Dacă lichidul intră în contact cu ochi, pe lângă măsurile amintite consultați și un medic. *Lichidul care se scurge din acumulator poate provoca iritarea pielii sau arsuri.*

e) Nu utilizați un acumulator sau o unealtă care este deteriorată sau modificată. *Bateriile deteriorate sau modificate pot avea un comportament imprevizibil, ceea ce poate duce la incendii, explozii sau risc de rănire.*

f) Nu expuneți un set de baterii sau o sculă la foc sau la temperaturi excesive. *Expunerea la foc sau la temperaturi de peste 130 °C poate provoca explozie.*

g) Respectați toate instrucțiunile de încărcare și nu încărcați acumulatorul sau scula în afara intervalului de temperatură specificat în instrucțiuni. *Încărcarea necorespunzătoare sau la temperaturi în afara intervalului specificat poate deteriora bateria și crește riscul de incendiu.*

## 6. Reparare

a) Prevedeți repararea uneltei de lucru de către o persoană calificată, folosind exclusiv piese de schimb identice.

*Astfel, vă asigurați că este păstrată siguranța uneltei electrice.*

b) Nu efectuați niciodată lucrări de întreținere pe baterii deteriorate. *Întreținerea bateriilor trebuie efectuată numai de către producător sau de către furnizorii de servicii autorizați.*

## INSTRUCȚIUNI DE SIGURANȚĂ PENTRU FERĂSTRAIELE CU MIȘCARE ALTERNATIVĂ

1. Țineți scula electrică numai de suprafețele de prindere izolate, atunci când efectuați o operațiune în care accesoriul de tăiere poate intra în contact cu cabluri ascunse. *Accesoriul de tăiere care intră în contact cu un fir "sub tensiune" poate face ca părțile metalice expuse ale sculei electrice să fie "sub tensiune" și ar putea electrocuta operatorul.*
2. Folosiți cleme sau un alt mod practic pentru a fixa și susține piesa de prelucrat pe o platformă stabilă. *Ținerea piesei de prelucrat cu mâna sau împotriva corpului dvs. îl lasă instabil și poate duce la pierderea controlului.*

## INSTRUCȚIUNI SPECIALE DE SIGURANȚĂ PENTRU FERĂSTRAIE



### Important!

Utilizarea oricăror accesorii sau atașamente, altele decât cele furnizate sau recomandate în aceste instrucțiuni de utilizare, poate însemna riscul de rănire.

1. Atunci când se utilizează ferăstraie, trebuie purtate protecții pentru urechi și o mască de protecție pentru față. Expunerea la zgomot poate cauza deteriorarea auzului.
2. Nu utilizați ferăstrăul pentru tăiat azbest sau materiale care conțin azbest.
3. Nu lăsați uneltele electrice să funcționeze nesupravegheate. Întotdeauna opriți-l și nu-l lăsați jos sau plecați până când nu se oprește complet.
4. Părul lung trebuie să fie acoperit. Nu lucrați în haine lejere.
5. Aveți grijă când lucrați pe pereți. Deteriorarea liniilor de alimentare cu energie electrică, a conductelor de gaz sau de apă poate duce la situații periculoase. Utilizați detectoare adecvate pentru a stabili dacă există fire sau conducte ascunse în zona de lucru.
6. Fixați piesa de prelucrat. Piesa de prelucrat este sigură numai dacă este ținută de dispozitive sau într-o



menghină.

7. Atenție: pânzele de ferăstrău se pot încălzi foarte tare.
8. Pânzele de ferăstrău trebuie menținute ascuțite și în stare bună. Înlocuiți imediat pânzele de ferăstrău sparte și rupte.
9. Lucrați calm și uniform cu ferăstrăul. Astfel, veți evita accidentele, iar pânzele de ferăstrău și ferăstrăul vor dura mai mult.
10. Nu utilizați pentru tăierea țevilor sau cablurilor.
11. Nu utilizați pânze crăpate, tocite sau deteriorate.
12. Nu porniți ferăstrăul dacă nu este montată nicio pânză.
13. Verificați dacă nu există obstacole în/pe suprafața de sub elementul care urmează să fie tăiat.
14. Nu încercați să tăiați obiecte mai groase decât adâncimea maximă de tăiere a pânzei sau în cazul în care nu există spațiu suficient pentru pânză sub obiect.
15. Părțile metalice ale ferăstrăului pot deveni conductoare dacă acesta intră în contact cu un fir sub tensiune. Prin urmare, țineți ferăstrăul numai de mânerul izolat.
16. Verificați dacă fantele de ventilație nu sunt blocate.
17. Nu îndepărtați niciodată praful, obstacolele sau altele similare din zona de lucru în timp ce pânza este în funcțiune.
18. Nu opriți niciodată pânza de ferăstrău prin aplicarea unei presiuni asupra ferăstrăului sau pe partea laterală a acestuia.
19. Nu ridicați ferăstrăul de pe obiectul tăiat dacă pânza este încă în funcțiune.
20. Nu așezați niciodată ferăstrăul pe o masă sau pe un banc de lucru dacă nu s-a oprit complet.
21. Pânza de ferăstrău va continua să funcționeze o perioadă scurtă de timp după ce mașina a fost oprită.

## **INSTRUCȚIUNI SPECIALE DE SIGURANȚĂ PENTRU SCULELE ACȚIONATE DE BATERII**

1. **Asigurați-vă că scula este oprită înainte de a introduce bateria.** Introducerea unei baterii într-o unealtă care este pornită poate duce la accidente.
2. **Reîncărcați bateriile numai în interior, deoarece încărcătorul de baterii este proiectat numai pentru utilizarea în interior.** Risc de electrocutare.
3. **Pentru a reduce pericolul de electrocutare, deconectați încărcătorul de la rețea înainte de a curăța încărcătorul.**
4. **Nu supuneți bateria la lumina puternică a soarelui pe perioade lungi de timp și nu o lăsați pe un încălzitor.** Căldura deteriorează bateria și există riscul de explozie.
5. **Lăsați o baterie fierbinte să se răcească înainte de a o încărca.**
6. **Nu deschideți bateria și evitați deteriorarea mecanică a bateriei.** Risc de scurtcircuit și emiterie de fum care irită tractul respirator. Asigurați-vă aer proaspăt și solicitați asistență medicală în caz de disconfort.
7. **Nu utilizați baterii care nu pot fi reîncărcate.** Aceasta ar putea deteriora aparatul.
8. **Intervalul de temperatură ambientală recomandată pentru sistemul de încărcare în timpul încărcării este de la 4°C până la 40°C.**
9. **Intervalul de temperatură ambientală recomandată pentru depozitarea sculei și a bateriei este cuprins între 0°C și 50°C.**
10. **Intervalul de temperatură ambientală recomandat pentru utilizarea sculei și a bateriei este de la -5°C până la 50°C.**
11. **Scoateți bateria din dispozitiv înainte de depozitare.**
12. **Scurgerea electrolitilor din celule poate provoca deteriorarea pielii, a hainelor sau a oricăror alte obiecte expuse la aceștia.** Dacă electrolitul intră în contact cu pielea sau cu hainele, spălați-vă bine cu apă curată. În cazul în care electrolitul intră în ochi, nu frecați ochii, ci spălați-i imediat cu cantități

mari de apă curată, cum ar fi apa de la robinet, și consultați imediat un medic.

13. Nu dezasamblați sau modificați bateria, deoarece aceasta poate provoca scurtcircuite între celule sau între celulă și cablajul acesteia și dezactivează sistemul de protecție al bateriei. Acestea pot duce la scurgeri de electroliți, supraîncălzirea unei celule sau baterii, explozie și incendiu.
14. Evitați scurtcircuitarea întâmplătoare sau involuntară a unei baterii cu obiecte metalice, cum ar fi: sârmă, scule, coliere sau agrafe de păr, care pot provoca scurtcircuit, ceea ce cauzează un flux de curent excesiv, scurgeri de electrolit, încălzirea celulelor sau a bateriilor, explozie și incendiu.
15. Păstrați bateria departe de incendiu sau de căldură. Materialele de izolație se vor topi, iar sistemul de ventilație și de protecție pentru eliberarea gazelor va fi deteriorat, provocând scurgeri de electrolit, explozie și, eventual, incendiu.
16. Nu permiteți ca bateria să intre în contact cu apa sau să se ude, aceasta poate provoca un scurtcircuit, se poate supraîncălzi, rugini sau își poate pierde din funcții.
17. Nu expuneți bateria la șocuri mecanice, de exemplu, prin cădere, aruncare sau zdrobire, ceea ce ar putea provoca scurgeri de electrolit, încălzirea celulei și a bateriei, explozie și incendiu.
18. Evitați ca scula cu baterie să se conecteze direct la o sursă electrică, cum ar fi o priză pentru brichetă auto sau o baterie de mașină, ceea ce ar putea provoca un exces de curent la o tensiune ridicată și ar putea cauza scurgeri de electrolit, supraîncălzirea unei celule sau a bateriei, explozie și incendiu.

## **DESCRIEREA PRODUSULUI**

---

### **Prezentare generală (Fig. A)**

- |  |   |
|--|---|
| 1. Buton de blocare                                | 15. Șuruburi de blocare pentru rigla de ghidare |
| 2. Comutatorul de pornire/oprire                   | 16. Capac de protecție                          |
| 3. Conexiune de aspirare a prafului                | 17. Încărcător                                  |
| 4. Comutator selector suflare/aspirare a așchiilor | 18. Indicarea nivelului bateriei (LED)          |
| 5. Comutator de selectare a acțiunii pendulului    | 19. Baterie                                     |
| 6. Placă de bază cu bloc glisant detașabil         | 20. Cheie Allen                                 |
| 7. Pin de protecție                                | 21. LED ROȘU de control al încărcării           |
| 8. Riglă de ghidare                                | 22. LED VERDE de control al încărcării          |
| 9. Set de pânze pentru ferăstrău                   | 23. Butoane de eliberare a bateriei             |
| 10. Adaptor pentru aspirarea prafului              | 24. Două cleme de fixare                        |
| 11. Protecție anti-așchiere                        | 25. Bloc glisant                                |
| 12. Rolă de ghidare                                | 26. Lampă de lucru cu LED                       |
| 13. Mandrină cu eliberare rapidă                   | 27. Buton nivel încărcare baterie               |
| 14. Șuruburi de blocare pentru placa de bază       |   |

### **DESCRIEREA DISPOZITIVULUI**

Ferăstrăul fără fir este potrivit pentru diverse operațiuni de tăiere, cu un progres rapid al tăierii datorită acțiunii pendulare reglabile.

Protecția anti-așchiere asigură tăieturi fără lacrimi. Acțiunea pendulului poate fi setată la 3 niveluri sau poate fi oprită dacă este necesar.

Pânzele de ferăstrău pot fi schimbate fără unelte. Placa de bază poate fi reglată cu o cheie Allen și permite tăierea unghiurilor de 15 °, 30 ° și 45 °.

Zona de lucru este iluminată de un LED.

Bateria vine cu propria sa indicație privind nivelul bateriei. Ca urmare, puteți verifica starea actuală de încărcare fără a fi nevoie să o conectați la dispozitiv.

În plus, dispozitivul este echipat cu o funcție de ventilator pentru o linie de tăiere fără rumeguș și cu o conexiune integrată pentru un aspirator extern eficient.

## DATE TEHNICE

Tensiune nominală	20 V c.c.	
Viteza nominală fără sarcină $v_0$	0-2700/min	
Unghiul de tăiere	0° / 15° / 30° / 45°	
Capacitate maximă de tăiere	Lemn 80 mm Oțel 5 mm Aluminiu 12 mm	
Cursa maximă	20mm	
Greutate (fără încărcător)	2,15 kg	
Set baterii(*Nu este inclus în cutie)	CBA20V2A	CBA20V4
Tip	Li-ion	Li-ion
Tensiune nominală	20 V c.c.	20V c.c.
Capacitate	2,0 Ah (40 Wh)	4.0Ah (80Wh)
Încărcător de baterie(*Nu este inclus în cutie)	CCH20V	
Intrare nominală	230-240 V~, 50 Hz	
Putere nominală de intrare	65 W	
Ieșire nominală	21,5 V c.c.	
Curent de încărcare	2,4 A	
Timp de încărcare	Aprox. 60 min pentru baterie de 2 Ah, 120 min pentru baterie de 4 Ah	
Clasa de protecție	II	
<b>Valoarea emisiei de zgomot</b>		
Valoarea de măsurare a zgomotului determinată în conformitate cu EN 62841-2-11		
$L_{PA}$	79 dB (A)	
Incertitudine K	5 dB	
$L_{WA}$	90 dB(A)	
Incertitudine K	5 dB	
<b>Valoarea emisiilor de vibrații</b>		
Valoarea vibrațiilor determinată în conformitate cu EN 62841-2-11		
Modul de tăiere alezaj: $a_{h,B}$	11,4 m/s <sup>2</sup>	
Modul de tăiere foaie de metal: $a_{h,M}$	9,3 m/s <sup>2</sup>	
Incertitudine K	1,5 m/s <sup>2</sup>	

- Valorile totale declarate ale vibrațiilor și valorile declarate ale emisiilor de zgomot au fost măsurate în conformitate cu o metodă de testare standard și pot fi utilizate pentru a compara o unealtă cu alta.
- Valorile totale declarate ale vibrațiilor și valorile declarate ale emisiilor de zgomot pot fi, de asemenea, utilizate într-o evaluare preliminară a expunerii.

### **AVERTISMENTE**

- emisiile de vibrații și de zgomot în timpul utilizării efective a sculei electrice pot varia față de valorile declarate, în funcție de modul în care este utilizată scula, în special de tipul de piesă de prelucrat; și
- Este necesar să se identifice măsurile de siguranță pentru a proteja operatorul, care se bazează pe o estimare a expunerii în condițiile reale de utilizare (luând în considerare toate părțile ciclului de funcționare, cum ar fi momentele în care instrumentul este oprit și când este funcționarea inactivă în plus față de timpul de declanșare)

# UTILIZAREA PRECONIZATĂ

---

Produsul este conceput pentru

1. Tăieturi drepte și curbate la piesele unghiulare din lemn, plastic și metal ușor, menținând în același timp contactul plăcii de bază,
2. Mitrele tăie până la un unghi de 45 ° la piesele unghiulare din lemn, plastic și metal ușor, respectând în același timp datele tehnice.

Acest produs nu este destinat prelucrării lemnului, sticlei sau pietrei umede. Și nu este pentru uz comercial. Orice alte utilizări sau modificări ale produsului sunt considerate a fi o utilizare necorespunzătoare și pot duce la vătămări corporale grave. Producătorul nu își asumă nicio responsabilitate pentru dauna(ele) care poate(pot) fi atribuită(e) unei utilizări necorespunzătoare. Acest produs este conceput pentru a fi utilizat de adulți și nu este destinat utilizării comerciale.

## ÎNAINTE DE UTILIZARE

---

### DESPACHETARE

1. Despachetați toate piesele și așezați-le pe o suprafață plană și stabilă
2. Asigurați-vă că conținutul livrării este complet și nu prezintă daune. Dacă constatați că lipsesc piese sau acestea prezintă deteriorări, nu utilizați produsul, ci contactați distribuitorul/centrul de service. Nu utilizați produsul decât dacă piesele lipsă au fost livrate în plus sau dacă piesele defecte au fost înlocuite. Utilizarea unui produs incomplet sau deteriorat reprezintă un pericol pentru persoane și bunuri.
3. Asigurați-vă că aveți toate accesoriile și instrumentele necesare pentru asamblare și funcționare.

### DOMENIUL DE APLICARE A LIVRĂRII

Despachetați cu atenție burghiul fără fir și verificați dacă este întreg:

- |   |                               |
|---|-------------------------------|
| - 1x Fierăstrău fără fir cu acumulator    | - 1 x capac de protecție      |
| - 1 x pânză de ferăstrău pentru lemn HCS  | - 1 x Bloc glisant            |
| - 1 x pânză de ferăstrău pentru Al HSS    | - 1 x protecție anti-așchiere |
| - 1 x pânză de ferăstrău pentru metal HSS | - 1 x cheie Allen             |
| - 1 x riglă de ghidare                    | - 1x manual de instrucțiuni   |
| - 1 x adaptor pentru aspirarea prafului   |                               |

### ÎNCĂRCAREA SETULUI DE BATERII (FIG. B)

Notă:

1. **Bateria poate fi deteriorată în cazul unei încărcări necorespunzătoare.**
2. **Scoateți ștecherul de rețea a încărcătorului înainte de a introduce sau scoate bateria.**

Bateria este încărcată parțial la livrare pentru a evita deteriorarea bateriei cauzată de o descărcare profundă. Înainte de pornirea inițială și atunci când bateria este descărcată, aceasta trebuie încărcată. Pentru aceasta, procedați în felul următor (Fig. B):

1. Glisați setul de baterii (19) pe încărcătorul (17) cu capul în jos până când se blochează în poziție.
2. Introduceți fișa de alimentare a încărcătorului (17) într-o priză de alimentare cu siguranță. LED-ul roșu de control al încărcării (21) este aprins; iar încărcarea necesită aprox. 60 min pentru baterie de 2 Ah, 120 min pentru baterie de 4 Ah.
3. Așteptați până când LED-ul ROȘU de control al încărcării (21) se stinge și LED-ul verde de control al încărcării (22) se aprinde, bateria este complet încărcată.

4. Țineți-l de priză în timp ce trageți cablul de alimentare al încărcătorului din priză. Este posibil ca setul de baterii (19) și încărcătorul (17) să se încălzească în timpul încărcării, permițând bateriei să se răcească la temperatura camerei.
5. Scoateți bateria (19) din încărcător (17) apăsând și ținând apăsat butonul de eliberare a bateriei (23) și trăgând pachetul de baterii (8) din încărcător (17).

### **SCOATEREA /INTRODUCEREA BATERIEI**

1. Glisați setul de baterii (19), așezați-l pe o cale de ghidare și împingeți-l înapoi în suportul pentru baterii. Acesta se va închide în mod audibil.
2. Scoateți setul de baterii (19) din sculă, apăsați butonul de eliberare a bateriei (23) de pe acumulator (19) și trageți bateria de pe sculă.

### **VERIFICAREA NIVELULUI DE ÎNCĂRCARE A BATERIEI**

Bateria vine cu o indicație integrată a nivelului bateriei.

Starea bateriei este afișată după cum urmează de cele trei LED-uri ale indicatorului de nivel al bateriei (LED).

Culoarea LED-ului	Semnificația
Verde-Portocaliu-Roșu	Încărcare/putere maximă
Portocaliu-Roșu	Încărcare/putere medie
Roșu	Încărcare slabă - Reîncărcați bateria

Apăsați butonul de nivel de încărcare a bateriei (27) de pe setul de baterii (19). Puteți citi starea bateriei din indicația nivelului bateriei (LED) (18).

### **SCHIMBAREA PÂNZEI DE FERĂSTRĂU (FIG. C ȘI D)**

**⚠️ AVERTISMENT! Risc de rănire. Întotdeauna opriți aparatul și scoateți bateria înainte de a efectua orice lucrare pe aparat.**

**Purtarea mănușilor de protecție adecvate la introducerea sau schimbarea pânzei de ferăstrău.**

Pentru a face acest lucru, vă rugăm să procedați după cum urmează:

1. scoateți setul de baterii (19) din aparat.
2. Desfaceți capacul de protecție (16).
3. Rotiți mandrina cu eliberare rapidă (13) în lateral și țineți-o în această poziție.
4. Dacă este introdusă o pânză de ferăstrău, scoateți-o din mandrina cu eliberare rapidă.
5. Introduceți pânza de ferăstrău în mandrina cu eliberare rapidă. Asigurați-vă că dinții pânzei de ferăstrău sunt îndreptați spre partea din față și că pânza de ferăstrău este așezată în rola de ghidare (12).
6. Împingeți pânza de ferăstrău în mandrina cu eliberare rapidă până la oprire. Folosiți o pânză de ferăstrău adecvată cu un singur capăt.
7. Dați drumul la mandrina cu eliberare rapidă. Mandrina cu eliberare rapidă trebuie să revină în poziția sa inițială.
8. Verificați dacă pânza de ferăstrău este blocată corect în poziție.
9. Atașați din nou capacul de protecție (16).
10. Montați din nou setul de baterii (19).

### **MONTAREA / DEMONTAREA BLOCULUI GLISANT (FIG. E)**

1. Pentru a proteja suprafața materialului care urmează să fie prelucrat, blocul glisant este deja preasamblat. Dacă este necesar, puteți îndepărta blocul glisant.
2. Scoateți bateria (19) din dispozitiv (consultați Scoaterea bateriei).
3. Eliberați cele două cleme de fixare (24) din spate.

4. Împingeți încet blocul glisant (25) înainte în timp ce desprindeți cu atenție partea frontală a blocului glisant de placa de bază (6).
5. Trageți cu grijă blocul glisant (25) în jos.
6. Pentru a reatașa blocul glisant (25), împingeți-l mai întâi pe partea frontală a plăcii de bază (6).
7. Apoi lăsați clemele de fixare (24) să se blocheze în poziție în spate.
8. Verificați dacă blocul glisant (25) se potrivește bine.
9. Montați din nou bateria (19; consultați Inserarea bateriei).

## **MONTAREA / ÎNDEPĂRTAREA PROTECȚIEI ANTI-AȘCHIE (FIG. F)**

1. Protecția anti-așchiere servește pentru a evita ruperea suprafeței atunci când tăiați lemnul. Protecția anti-așchiere poate fi utilizată numai în combinație cu anumite tipuri de lame pentru ferăstrău și la un unghi de tăiere de 0°. Puteți să o scoateți dacă este necesar, de exemplu, dacă doriți să faceți o tăiere în unghi.
2. Protecția anti-așchiere este deja preasamblată.
3. Scoateți bateria (19) din dispozitiv (consultați Scoaterea bateriei).
4. Mai întâi scoateți blocul glisant (consultați Montarea/demontarea blocului glisant).
5. Îndepărtați protecția anti-așchiere (11) de pe placa de bază (6) împingând-o cu grijă spre exterior.
6. Pentru a reintroduce protecția anti-așchiere (11), împingeți-o cu grijă în locașul plăcii de bază de dedesubt până când protecția anti-așchiere se blochează în poziție. Când faceți acest lucru, asigurați-vă că partea netedă a protecției anti-așchiere este îndepărtată de dispozitiv.
7. Montați din nou bateria (19; consultați Inserarea bateriei).

## **AJUSTAREA UNGHIULUI DE TĂIERE**

1. Unghiul de tăiere poate fi ajustat la stânga sau la dreapta la unghiuri de 0° / 15° / 30° / 45°.
2. Scoateți bateria (19) din dispozitiv (consultați Scoaterea bateriei).
3. Mai întâi, scoateți protecția anti-așchiere (11) și capacul de protecție (16).
4. Slăbiți șuruburile de blocare pentru placa de bază (14) din partea de jos a dispozitivului folosind cheia hexagonală (20).
5. Glisați placa de bază în spate până când poate fi rotită liber.
6. Setati unghiul de tăiere dorit. Numărul de grade care trebuie setat este gravat pe placa de bază.
7. Glisați placa de bază înapoi în față până când se cuplează dintele.
8. Strângeți șuruburile de blocare pentru placa de bază (14) în partea de jos a dispozitivului folosind cheia hexagonală (20).
9. Verificați dacă placa de bază este bine fixată.
10. Montați din nou bateria (19; consultați Inserarea bateriei).

## **MONTAREA RIGLEI DE GHIDARE**

Rigla de ghidare poate fi fixată pe ambele părți ale dispozitivului.

1. Scoateți bateria (19) din dispozitiv (consultați Scoaterea bateriei).
2. Slăbiți șuruburile de blocare ale riglei de ghidare (15) de la fantă.  
Asigurați-vă că nu deșurubați complet șuruburile de blocare.
3. Glisați rigla de ghidare (8) în fantă, cu marcajul îndreptat în sus.
4. Deplasați rigla de ghidare (8) în poziția dorită.
5. Strângeți șuruburile de blocare pentru rigla de ghidare (15).
6. Montați din nou bateria (19; consultați Inserarea bateriei).

## **AJUSTAREA ACȚIUNII PENDULULUI (FIG. G)**

Puteți ajusta mișcarea pendulară a pânzei de ferăstrău. Nivelurile 1 până la 3 permit un progres mai rapid al lucrului, iar nivelul 0 (mișcarea pendulului oprită) permite obținerea unor muchii de tăiere fine și curate. Nivelul ideal de pendulare pentru aplicația respectivă poate fi determinat prin intermediul testelor pe teren. Vă rugăm să respectați următoarele instrucțiuni:

1. Dacă doriți să obțineți o muchie de tăiere fină și curată, selectați de preferință un nivel de pendulare

- scăzut sau opriți complet acțiunea de pendulare.
2. Opriți acțiunea de pendulare atunci când prelucrați materiale subțiri.
  3. Lucrați la un nivel scăzut de pendulare atunci când prelucrați materiale dure.
  4. Pentru materiale moi sau când tăiați lemnul cu firul, puteți lucra cu nivelul maxim de pendulare.
  5. Setați comutatorul de selecție a acțiunii de pendulare (5) la nivelul dorit. Cu cât nivelul este mai ridicat, cu atât cursa de pendulare este mai mare. Acțiunea de pendulare poate fi, de asemenea, reglată în timpul funcționării.

## **UTILIZARE**

---

### **Sfaturi și note cu privire la manipularea ferăstrăului**

#### **INFORMAȚII GENERALE**

1. Mențineți fantele de aerisire libere pentru a preveni supraîncălzirea motorului.
2. Verificați dacă scula din suportul de scule se potrivește corect înainte de fiecare aplicare. Scula trebuie să fie blocată ferm în poziție în dispozitivele de fixare desemnate din suportul de scule.
3. Înainte de fiecare aplicație, asigurați-vă că ați selectat scula corectă pentru utilizarea dorită.

#### **DEBITARE CU FERĂSTRĂUL**

1. Folosiți numai pânze de ferăstrău intacte, impecabile. Pânzele de ferăstrău îndoite, tocite sau altfel deteriorate se pot rupe.
2. Atunci când debitați materiale de construcție ușoare, asigurați-vă că respectați reglementările legale și recomandările producătorilor de materiale.
3. Înainte de a debita lemn, plăci aglomerate, materiale de construcții etc. cu pânzele HCS, verificați dacă acestea nu conțin obiecte străine, de exemplu cuie, șuruburi sau altele similare. Dacă este necesar, îndepărtați obiectele străine sau utilizați pânze de ferăstrău HSS.
4. Utilizați o pânză de ferăstrău îngustă atunci când debitați curbe strânse.
5. Pânza de ferăstrău nu trebuie să fie mai lungă decât este necesar pentru tăietura dorită.

#### **PORNIREA ȘI OPRIREA**

##### **Purtați echipamentul individual de protecție atunci când lucrați cu dispozitivul.**

1. Verificați dacă pânza de ferăstrău fixă, acțiunea de pendulare și unghiul de tăiere sunt adecvate pentru aplicația prevăzută.
2. Verificați dacă piesa de prelucrat este fixată și dacă blatul este pregătit corespunzător.
3. Poziționați placa de bază cu blocul glisant detașabil (6) pe piesa de prelucrat.
4. Apăsăți butonul de pornire (1) pentru a putea acționa comutatorul de pornire/oprire.
5. Apăsăți comutatorul de pornire/oprire (2) și țineți-l apăsat în timpul funcționării.
  - Dispozitivul funcționează cu setările selectate anterior.
  - Lampa LED de lucru (26) este aprinsă.
6. 6. Eliberați comutatorul de pornire/oprire (2) pentru a opri dispozitivul. Lampa de lucru LED (26) se stinge.

#### **SETAREA FUNCȚIEI DE SUFLARE/ASPIRARE A AȘCHIILOR (FIG. H)**

Puteți alege dacă așchiile vor fi suflate spre partea din față sau aspirate cu un aspirator care poate fi conectat opțional.

1. Asigurați-vă că capacul de protecție (16) este montat.
2. Glisați comutatorul selectorului funcției de aspirare/suflare (4) spre stânga pentru a aspira așchiile cu ajutorul unui aspirator extern sau spre dreapta pentru a sufla așchiile.

#### **CONECTAREA SISTEMULUI DE ASPIRARE A PRAFULUI (FIG. I)**

Puteți conecta un aspirator la dispozitiv. Adaptorul inclus în livrare permite conectarea unui diametru mai mic al țevii.

Folosiți un aspirator special pentru a aspira materialele nocive sau toxice.

1. Dacă este necesar, atașați adaptorul pentru extragerea prafului (10) la racordul de extragere a prafului (3).
2. Pentru o extracție optimă a prafului, introduceți protecția anti-așchiere, dacă este posibil.
3. Conectați un aspirator adecvat (de exemplu, un aspirator industrial) la sistemul de aspirare a prafului.
4. Glisați comutatorul selectorului de aspirație/suflare a așchiilor (4) spre stânga, în poziția pentru aspirarea prafului.

## **CURĂȚARE ȘI ÎNTREȚINERE**

---

**⚠ AVERTISMENT! Risc de rănire. Întotdeauna opriți aparatul și scoateți bateria înainte de a efectua orice lucrare pe aparat.**

1. Dispozitivul trebuie curățat înainte și după fiecare utilizare.
2. Dispozitivul nu trebuie lubrifiat după curățare.
3. Curățați dispozitivul cu o cârpă moale, umedă și fără scame. Asigurați-vă că nu pătrunde umezeală în carcasă. Protejați componentele electrice de umezeală. Nu folosiți agenți de curățare agresivi, cum ar fi spray-uri de curățare, solvenți, agenți de curățare pe bază de alcool sau abrazivi pentru umezirea cârpei.
4. Uscați dispozitivul cu o cârpă moale, fără scame
5. Uscați pânzele ferăstrăului cu o cârpă moale, fără scame.
6. Îndepărtați orice depuneri de praf și, dacă este cazul, așchii de lemn sau reziduuri de material de pe mandrina cu eliberare rapidă.
7. Păstrați terminalele de conectare de pe dispozitiv și încărcător curate.
8. Păstrați orificiile de ventilație fără depuneri de praf pentru a preveni supraîncălzirea motorului.

## **DEPOZITARE ȘI TRANSPORT**

---

### **DEPOZITARE**

Înainte de a stoca dispozitivul, observați următoarele:

1. Opriți dispozitivul
2. Țineți-l de priză în timp ce trageți cablul de alimentare al încărcătorului din priză.
3. Lăsați dispozitivul să se răcească.
4. Scoateți bateria din aparat.
5. Scoateți pânza de ferăstrău.
6. Curățați dispozitivele așa cum este descris în partea de întreținere.
7. Pentru transportarea dispozitivului, utilizați carcasa de transport inclusă în obiectul livrării, pentru a proteja dispozitivul de influențele externe.
8. Nu depozitați bateriile Li-ion complet descărcate. Depozitarea bateriei descărcate poate duce la o descărcare profundă și astfel poate deteriora bateria.

### **TRANSPORT**

Folosiți geanta de transport pentru a transporta dispozitivul și pentru a-l proteja de influențele externe.

1. Opriți dispozitivul și trageți cablul de alimentare al încărcătorului din priză.
2. Lăsați dispozitivul să se răcească.
3. Scoateți bateria din aparat.
4. Scoateți pânza de ferăstrău.
5. Protejați produsul de orice impact puternic sau vibrații puternice care pot apărea în timpul transportului în vehicule



## PIESE DE SCHIMB/ACCESORII

### ACCESORII DISPONIBILE

**!** AVERTISMENT! Utilizați numai accesoriile și echipamentele suplimentare specificate în manualul de utilizare. Utilizarea altor instrumente de inserție sau accesorii decât cele specifice din manualul de utilizare poate cauza riscul de rănire. Cumpărați accesoriile numai de la centrul de service.

Încărcător și baterie de rezervă pentru platforma de 20 V		
Timp de încărcare	Set baterii CBA20V2A 2Ah	Set baterii CBA20V4 4Ah
Încărcător CCH20V	60 min	120 min
Toate echipele de 20 V au în comun încărcătorul și pachetul de baterii compatibile cu platforma de 20 V.		

### DEPANARE

**!** AVERTISMENT! Efectuați numai pașii descriși în cadrul acestor instrucțiuni. Toate lucrările ulterioare de inspecție, întreținere și reparații trebuie efectuate de către un centru de service autorizat sau de către un specialist cu calificare similară, dacă nu puteți rezolva singur problema. Defecțiunile suspectate se datorează adesea unor cauze pe care utilizatorii le pot remedia singuri. Prin urmare verificați produsul folosind această secțiune. În cele mai multe cazuri, problema poate fi rezolvată rapid

Problema	Cauza posibilă	Acțiuni corective
Instrumentul nu pornește	Baterie descărcată	Reîncărcați bateria
	Bateria nu a fost introdusă	Introduceți bateria
	Comutatorul de pornire/oprire este defect	Trimiteți la centrul de service pentru
	Terminalele bateriei sunt murdare	Îndepărtați murdăria.
Pânza de ferăstrău întâmpină dificultăți în pătrunderea în materialul care trebuie prelucrat sau performanța de tăiere este insuficientă	Pânza de ferăstrău nu este blocată ferm în poziție	Fixați ferm pânza de ferăstrău
	Setarea de pendulare nu este adecvată pentru materialul care trebuie prelucrat	Setați pendulul corect.
	Pânza de ferăstrău este uzată	Înlocuiți unei pânze noi
	Pânza de ferăstrău este nepotrivită pentru materialul prelucrat.	Alegeți pânza de ferăstrău corectă.
Dispozitivul devine fierbinte	Prea multă presiune pe dispozitiv în timpul tăierii cu ferăstrăul	Reduceți presiunea în timpul tăierii cu ferăstrăul
	Pânza de ferăstrău nu este adecvată pentru sarcina care trebuie îndeplinită.	Schimbați cu o pânză de ferăstrău adecvată.

**Notă:** dacă aparatul nu funcționează corect după aceste verificări, vă rugăm să contactați centrul de service.

## ELIMINARE



Pentru a ajuta mediul înconjurător, vă rugăm să aruncați produsul în mod corespunzător atunci când acesta a ajuns la sfârșitul duratei sale de viață utilă și nu la gunoiul menajer. Informații privind punctele de colectare și orele de funcționare ale acestora pot fi obținute de la autoritatea locală.

## GARANȚIE

Producătorul garantează produsul împotriva defectelor de material și manoperă pentru o perioadă de 2 ani de la data achiziției originale. Poate fi prelungit cu un an dacă utilizatorul se abonează la site-ul myswap. Garanția se aplică numai dacă produsul este destinat uzului casnic. Garanția nu acoperă defecțiunile datorate uzurii normale.

Producătorul este de acord să înlocuiască piesele identificate ca fiind defecte de către distribuitorul desemnat. Producătorul nu își asumă răspunderea pentru înlocuirea totală sau parțială a mașinii și/sau pentru daunele care decurg din aceasta.

### **Garanția nu acoperă defecțiunile cauzate de:**

întreținerea insuficientă,  
asamblarea, ajustarea sau funcționarea anormală a produsului,  
piesele supuse uzurii normale.

### **Garanția nu se extinde la:**

costurile de expediere și ambalare,  
utilizarea instrumentului în alt scop decât cel pentru care a fost proiectat.  
utilizarea și întreținerea mașinii efectuate într-un mod care nu este descris în manualul de utilizare.

Datorită politicii noastre de îmbunătățire continuă a produselor, ne rezervăm dreptul de a modifica sau de a schimba specificațiile fără notificare prealabilă. În consecință, produsul poate fi diferit față de informațiile conținute în acesta, dar o modificare va fi efectuată fără notificare prealabilă dacă este recunoscută ca o îmbunătățire a caracteristicilor precedente.

### **CITIȚI CU ATENȚIE MANUALUL ÎNAINTE DE A UTILIZA APARATUL.**

Atunci când comandați piese de schimb, vă rugăm să indicați numărul sau codul piesei, pe care îl puteți găsi în lista de piese de schimb din acest manual. Păstrați chitanța de achiziție; fără aceasta, garanția nu este valabilă. Pentru a vă ajuta cu produsul dvs., vă invităm să ne contactați prin telefon sau prin intermediul site-ului nostru:

**+33 (0)9.70.75.30.30**

**<https://services.swap-europe.com/contact>**

Trebuie să creați un „bilet” prin intermediul platformei web.

Înregistrați-vă sau creați-vă contul.

Indicați referința sculei.

Alegeți subiectul cererii dvs.

Descrieți problema dvs.

Atașați aceste fișiere: factura sau chitanța de vânzare, fotografia plăcuței de identificare (numărul de serie), fotografia piesei de care aveți nevoie (de exemplu: pinii de pe fișa transformatorului care sunt rupți).



**swap**

## DEFECȚIUNEA PRODUSULUI

---

### CE TREBUIE SĂ FAC ÎN CAZUL ÎN CARE APARATUL MEU SE DEFECTEAZĂ?

#### **Dacă v-ați cumpărat produsul dintr-un magazin:**

- Asigurați-vă că aparatul este complet, cu toate accesoriile furnizate și este curat! În caz contrar, reparatorul va refuza aparatul.
- Mergeți la magazin cu aparatul intact și cu chitanța sau factura.

#### **Dacă ați cumpărat produsul dvs. de pe un site web:**

- Asigurați-vă că aparatul este complet, cu toate accesoriile furnizate și este curat! În caz contrar, reparatorul va refuza aparatul.
- Creați un bilet de servicii SWAP-Europe pe site-ul: <https://services.swap-europe.com> Când faceți solicitarea pe SWAP-Europe, trebuie să atașați factura și fotografia plăcuței de identificare (numărul de serie).

Contactați stația de reparații pentru a vă asigura că este disponibilă înainte de a lăsa aparatul.

Mergeți la stația de reparații cu aparatul complet împachetat, însoțit de factura de achiziție și de fișa de asistență a stației care poate fi descărcată după ce cererea de service este completată pe site-ul SWAP-Europe

**Vă rugăm să păstrați ambalajul original pentru a permite returnarea serviciului post-vânzare sau să împachetați aparatul într-o cutie de carton similară de aceleași dimensiuni.**

**Pentru orice întrebare referitoare la serviciile noastre post-vânzare puteți face o cerere pe site-ul nostru <https://services.swap-europe.com>**

**Linia noastră de asistență telefonică rămâne disponibilă la numărul +33 (9) 70 75 30 30.**



## EXCLUDERI DE GARANȚIE

---

### GARANȚIA NU ACOPERĂ:

- Pornirea și configurarea produsului.
- Daune rezultate din uzura normală a produsului.
- Daune rezultate din utilizarea necorespunzătoare a produsului.
- Daune rezultate din asamblare sau pornire, care nu sunt în conformitate cu manualul de utilizare.
- Defecțiuni legate de carburare peste 90 de zile și murdărirea carburatorilor.
- Evenimente de întreținere periodice și standard.
- Acțiuni de modificare și demontare care anulează direct garanția.
- Produse al căror marcaj de autentificare original (marca, numărul de serie) a fost degradat, modificat sau retras.
- Înlocuirea consumabilelor.
- Utilizarea pieselor neoriginale.
- Spargerea pieselor după impacturi sau proiecții.
- Defecțiuni ale accesoriilor.
- Defecte și consecințele acestora legate de orice cauză externă.
- Pierderea componentelor și pierderea din cauza înșurubării insuficiente.
- Tăierea componentelor și orice deteriorare legată de slăbirea pieselor.
- Suprasolicitare sau supraîncălzire.
- Calitate slabă a sursei de alimentare: tensiune defectă, eroare de tensiune etc.
- Daunele care rezultă din privarea de beneficiul produsului în timpul necesar pentru reparații și, în general, costurile legate de imobilizarea produsului.
- Costurile unei a doua opinii stabilite de o terță parte în urma unei estimări a unei stații de reparații SWAP-Europe
- Utilizarea unui produs care ar arăta un defect sau o ruptură care nu a făcut obiectul unui raport imediat și / sau reparare cu serviciile SWAP-Europe.
- Deteriorare legată de transport și depozitare\*.
- Lansatoare peste 90 de zile.
- Ulei, benzină, grăsime.
- Daune legate de utilizarea combustibililor sau a lubrifianților neconformi.

\* În conformitate cu legislația privind transportul, daunele legate de transport trebuie declarate transportatorilor în termen de cel mult 48 de ore după observare, prin scrisoare recomandată cu confirmare de primire.

Acest document este un supliment la notificarea dvs., o listă neexhaustivă.

**Atenție:** toate comenzile trebuie verificate în prezența persoanei de livrare. În cazul refuzului de către persoana de livrare, trebuie să refuzați livrarea și să anunțați refuzul.

**Memento:** rezervele nu exclud notificarea prin scrisoare recomandată cu confirmare în termen de 72 de ore.

#### **Informații:**

Dispozitivele termice trebuie să fie iernate în fiecare sezon (serviciu disponibil pe site-ul SWAP-Europe). Bateriile trebuie încărcate înainte de a fi depozitate.

## INSTRUCCIONES GENERALES DE SEGURIDAD

**ADVERTENCIA** Lea todas las advertencias de seguridad, instrucciones, ilustraciones y especificaciones que se proporcionan con esta herramienta eléctrica. Si no sigue todas las instrucciones que se enumeran a continuación, pueden producirse una descarga eléctrica, un incendio y lesiones graves.

Conserve estas instrucciones.

El término "herramienta eléctrica" en las advertencias se refiere a la herramienta eléctrica que funciona conectada a la red (con cable) o la herramienta eléctrica que funciona con batería (sin cable).

### 1. Seguridad en el área de trabajo

- a) Trabaje en un lugar limpio y bien iluminado. Lugares no iluminados o sucios propician accidentes.
- b) No use herramientas eléctricas donde haya riesgo de fuego o explosión, p. ej: cerca de líquidos o gases inflamables, polvo etc. Las herramientas eléctricas producen chispas que pueden producir la ignición de partículas de humo.
- c) Mantenga a los niños y otras personas alejados mientras utiliza la herramienta eléctrica. Las distracciones pueden hacer que pierda el control de la herramienta.

### 2. Seguridad eléctrica

- a) Cerciórese de que las clavijas de la herramienta eléctrica están correctamente enchufadas. Nunca modifique la clavija. No utilice ningún adaptador para la clavija de una herramienta eléctrica con conexión a tierra. Las clavijas que no se hayan cambiado y los enchufes adecuados reducen el riesgo de cortocircuitos.
- b) Evite el contacto humano con superficies con conexiones a tierra como tubos metálicos, conductos, tubos de la calefacción, radiadores y refrigeradores. El riesgo de cortocircuitos es mayor cuando el cuerpo está en contacto con el suelo.
- c) No use herramientas eléctricas bajo la lluvia o en entornos húmedos. Si entra agua en una herramienta eléctrica aumenta el riesgo de cortocircuito.
- d) No utilice el cable para todo. Nunca utilice el cable para mover la máquina, empujarla o sacar la clavija del enchufe. Mantenga el cable alejado del calor, aceite, zonas cortantes o piezas en movimiento. Los cables dañados o enredados aumentan el riesgo de cortocircuito.
- e) Use un cable alargador impermeable adecuado para exteriores cuando trabaje con la herramienta eléctrica al aire libre. El riesgo de cortocircuito es menor si utiliza un cable alargador adecuado para exteriores.
- f) Si no se puede evitar el uso de la herramienta eléctrica en un lugar húmedo, use suministro protegido mediante dispositivo diferencial residual (DDR). El uso de un DDR reduce el riesgo de choque eléctrico.

### 3. Seguridad personal

- a) No se descuide, preste atención a lo que está haciendo y utilice el sentido común mientras trabaje con esta herramienta. No use herramientas eléctricas cuando esté cansado o esté bajo los efectos del alcohol, las drogas o los medicamentos. Un momento de distracción, mientras utilice la herramienta eléctrica, puede provocar lesiones personales graves.
- b) Use equipo de protección individual. Use siempre gafas protectoras. El uso en condiciones apropiadas del equipo de seguridad como por ejemplo: mascarilla antipolvo, zapatos antideslizantes de seguridad, casco o protección para los oídos, disminuye el riesgo de sufrir lesiones personales.
- c) Evite arranques involuntarios. Asegúrese de que el interruptor está en la posición de apagado antes de conectarlo a la fuente de electricidad. Transportar herramientas eléctricas con el dedo puesto sobre el interruptor o enchufarlas con el interruptor encendido puede causar accidentes.
- d) Quite cualquier llave de ajuste antes de encender la herramienta eléctrica. Una llave olvidada

*junto a una pieza móvil de la herramienta eléctrica puede provocar lesiones personales graves.*

**e) No se estire demasiado. Mantenga siempre el equilibrio y tenga los pies en el suelo.** *Esto permite un mayor control de la herramienta eléctrica en situaciones inesperadas.*

**f) Vístase apropiadamente. No lleve prendas holgadas o joyas. Mantenga el pelo y la ropa alejados de las piezas móviles.** *Las prendas holgadas, las joyas y el pelo largo pueden quedar atrapados en las piezas móviles.*

**g) Si se han suministrado dispositivos para la extracción y recogida de polvo asegúrese de que estos estén conectados y se utilicen correctamente.** *El uso de estos dispositivos puede reducir los riesgos relacionados con el polvo.*

**h) No permita que la familiaridad obtenida con el uso frecuente de las herramientas le haga relajarse e ignorar los principios de seguridad de las herramientas.** *Una acción descuidada puede causar lesiones graves en una fracción de segundo.*

#### **4. Utilización y cuidados de la herramienta eléctrica**

**a) No fuerce la herramienta eléctrica. Utilice la herramienta eléctrica adecuada para el trabajo que vaya a realizar.** *Una herramienta eléctrica apropiada realizará un trabajo mejor y más seguro si se utiliza para el objetivo con el que ha sido diseñada.*

**b) No use herramientas que no pueden encenderse o apagarse con el interruptor.** *Las herramientas que ya no se puedan encender y apagar son peligrosas y deben repararse.*

**c) Desconecte el enchufe de la fuente de alimentación y/o retire la batería, si es extraíble, de la herramienta eléctrica antes de realizar cualquier ajuste, cambiar accesorios o almacenar las herramientas eléctricas.** *Tales medidas de seguridad preventivas reducen el riesgo de la puesta en marcha accidental.*

**d) Mantenga a los niños alejados de una herramienta eléctrica sin utilizar y no permita a personas que no estén familiarizadas con la máquina o estas instrucciones utilizar la herramienta.** *La herramienta eléctrica puede ser peligrosa cuando la utilicen personas sin experiencia.*

**e) Conserve sus herramientas eléctricas y accesorios cuidadosamente. Verifique cualquier desalineación o agarrotamiento de piezas movibles, piezas dañadas y cualquier otra causa, que pudiera repercutir en el buen funcionamiento de la herramienta eléctrica. Si la herramienta está estropeada, repárela antes de utilizarla.** *Muchos de los accidentes están causados por un mantenimiento insuficiente del equipo eléctrico.*

**f) Mantenga las herramientas de corte limpias y afiladas.** *Sierras con esquinas cortantes con un buen mantenimiento se bloquean menos y son más fáciles de controlar.*

**g) Utilice la herramienta eléctrica, accesorios y brocas etc. Siguiendo las instrucciones atendiendo al tipo de herramienta eléctrica y tenga en cuenta las condiciones de trabajo y el tipo de trabajo que se va a realizar.** *Puede ser peligroso realizar trabajos con la herramienta diferentes de aquellos para los que está diseñada.*

**h) Mantenga los mangos y las superficies de agarre secas, limpias y libres de aceite y grasa.** *Los mangos y las superficies de agarre resbaladizos no permiten un manejo y control seguros de la herramienta en situaciones inesperadas.*

#### **5. Uso y cuidado de las herramientas alimentadas por batería**

**a) Recargue las baterías únicamente con el cargador recomendado por el fabricante.** *Un cargador que es apto para un tipo de baterías determinado puede provocar riesgo de incendio si se usa para cargar otra clase de baterías.*

**b) Use las herramientas eléctricas sólo con las baterías indicadas específicamente.** *El uso de otra clase de baterías diferente puede ocasionar el riesgo de derivar en lesiones o un incendio.*

**c) Cuando el paquete de baterías no esté en uso, consérvelo retirado de objetos metálicos como sujetapapeles, monedas, llaves, clavos, tornillos o cualquier otro objeto metálico pequeño que pueda**

hacer puente entre las terminales. El contacto entre las terminales de la batería puede causar quemaduras o incendio.

**d) Bajo condiciones extremas de abuso la batería podría expulsar un líquido; evite todo contacto. Si se produjese contacto accidentalmente, lávese bien con agua. Si el líquido hace contacto con los ojos, consulte también al médico. El líquido emanado de la batería puede causar irritaciones o quemaduras.**

**e) No utilice una batería o herramienta que esté dañada o modificada. Las baterías dañadas o modificadas pueden presentar un comportamiento impredecible que resulte en fuego, explosión o riesgo de lesiones.**

**f) No exponga una batería o herramienta al fuego ni a una temperatura excesiva. La exposición al fuego o a una temperatura superior a 130 °C puede provocar una explosión.**

**g) Siga todas las instrucciones de carga y no cargue la batería ni la herramienta fuera del rango de temperatura especificado en las instrucciones. La carga incorrecta o a temperaturas fuera del rango especificado puede dañar la batería y aumentar el riesgo de incendio.**

## **6. Servicio**

**a) Haga reparar su herramienta eléctrica por una persona cualificada, usando solo piezas de repuesto idénticas. Esto garantiza que se mantenga la seguridad de la herramienta eléctrica.**

**b) No repare nunca baterías dañadas. La reparación de baterías solo debe realizarla el fabricante o los proveedores de servicio autorizados.**

## **INSTRUCCIONES DE SEGURIDAD PARA SIERRAS SABLE**

- 1. Sostenga la herramienta eléctrica por las superficies de agarre aisladas cuando realice una operación en la que el accesorio de corte pueda entrar en contacto con cables ocultos. Si el accesorio de corte entra en contacto con un cable "activo" puede hacer que las partes metálicas expuestas de la herramienta eléctrica estén "activas" y podría provocar una descarga eléctrica al operador.**
- 2. Utilice abrazaderas u otra forma práctica de sujetar y apoyar la pieza de trabajo en una plataforma estable. Sostener la pieza de trabajo con la mano o contra el cuerpo hace que sea inestable y puede provocar pérdida de control.**

## **INSTRUCCIONES ESPECIALES DE SEGURIDAD PARA SIERRAS CALADORAS**



**¡Importante!**

**El uso de accesorios o acoples distintos de los suministrados o recomendados en estas instrucciones de funcionamiento puede significar riesgo de lesiones.**

- 1. Al usar sierras caladoras, se deben utilizar protectores para los oídos y una mascarilla. La exposición al ruido puede dañar la audición.**
- 2. No use la sierra caladora para serrar amianto o materiales que contengan amianto.**
- 3. No deje las herramientas eléctricas en funcionamiento sin supervisión. Apáguela siempre y no la suelte ni deje hasta que se haya detenido por completo.**
- 4. Debe cubrirse el cabello largo. No trabaje con ropa holgada.**
- 5. Tenga cuidado al trabajar en paredes. Los daños en los conductos eléctricos, de gas o agua pueden provocar situaciones peligrosas. Utilice detectores adecuados para descubrir si hay cables o tuberías ocultos en el área de trabajo.**
- 6. Sujete la pieza de trabajo. La pieza de trabajo solo está segura si está sujeta por dispositivos de sujeción o fijada en un tornillo de banco.**
- 7. Precaución: Las hojas de sierra pueden calentarse mucho.**
- 8. Las hojas de sierra deben mantenerse afiladas y en buenas condiciones. Reemplace inmediatamente las hojas de sierra parcialmente fracturadas y rotas.**
- 9. Trabaje con calma y de manera uniforme con la sierra caladora. De esta forma evitará accidentes y las**

- hojas de sierra y la sierra caladora durarán más.
10. No la utilice para cortar tuberías o cables.
  11. No utilice hojas agrietadas, desafiladas o dañadas.
  12. No encienda la sierra si no hay una hoja instalada.
  13. Verifique que no haya obstrucciones en o sobre la superficie debajo del artículo que desea cortar.
  14. No intente cortar artículos más gruesos que la profundidad máxima de corte de la hoja o donde no haya espacio suficiente para la hoja debajo del artículo.
  15. Las partes metálicas de la sierra pueden volverse conductoras si la sierra entra en contacto con un cable con corriente. Por lo tanto, sujete la sierra únicamente por el mango aislado.
  16. Compruebe que las ranuras de ventilación no estén bloqueadas.
  17. Nunca quite el polvo, las obstrucciones o similares del área de trabajo mientras la cuchilla está en funcionamiento.
  18. Nunca detenga la hoja de la sierra aplicando presión a la sierra o al lateral de la hoja.
  19. No levante la sierra del artículo que está cortando si la hoja aún está funcionando.
  20. Nunca coloque la sierra sobre una mesa o banco de trabajo si no se ha detenido por completo.
  21. La hoja de sierra seguirá funcionando poco tiempo después de que se haya apagado la máquina.

## **INSTRUCCIONES ESPECIALES DE SEGURIDAD PARA HERRAMIENTAS A BATERÍA**

1. **Asegúrese de que la herramienta esté apagada antes de insertar la batería.** Al insertar una batería en una herramienta que está encendida puede producirse un accidente.
2. **Recargue las baterías solo en interiores porque el cargador de baterías está diseñado únicamente para uso en interiores.** Riesgo de descarga eléctrica.
3. **Para reducir el riesgo de descarga eléctrica, desenchufe el cargador de batería de la red antes de limpiar el cargador.**
4. **No exponga la batería a la luz solar intensa durante períodos prolongados y no la deje sobre un calentador.** El calor daña la batería y existe riesgo de explosión.
5. **Deje que la batería caliente se enfríe antes de cargarla.**
6. **No abra la batería y evite daños mecánicos a la batería. Puede producirse riesgo de cortocircuito y se pueden emitir vapores que irritan las vías respiratorias.** Asegúrese de respirar aire fresco y busque asistencia médica en caso de malestar.
7. **No utilice baterías no recargables.** Esto podría dañar el aparato.
8. **El rango de temperatura ambiente recomendado para el sistema de carga durante la carga es de 4 °C a 40 °C.**
9. **El rango de temperatura ambiente recomendado para el almacenamiento de herramientas y baterías es de 0 °C a 50 °C.**
10. **El rango de temperatura ambiente recomendado para el uso de herramientas y baterías es de -5 °C a 50 °C.**
11. **Retire la batería del dispositivo antes de guardarlo.**
12. **La fuga de electrolitos de las celdas puede dañar la piel, la ropa o cualquier otro elemento expuesto. Si el electrolito entra en contacto con la piel o la ropa, lávese bien con agua limpia. Si el electrolito entra en contacto con los ojos, no se los frote, lávelos inmediatamente con abundante agua limpia, como agua del grifo, y consulte inmediatamente a un médico.**
13. **No desmonte ni modifique la batería, lo que puede provocar un cortocircuito entre las celdas o entre la celda y su cableado, y desactiva el sistema de protección de seguridad de la batería. Esto puede dar lugar a fugas de electrolitos, a sobrecalentamiento o a que una celda o batería explote y se provoque un incendio.**
14. **Evite el cortocircuito casual o inadvertido de una batería con objetos metálicos como: cables, herramientas, collares u horquillas, que pueden causar cortocircuitos, que causan exceso de flujo de**



corriente, fugas de electrolitos, calentamiento de las celdas o baterías, explosión e incendio.

15. Mantenga la batería alejada del fuego o del calor. Los materiales de aislamiento se derretirán y el sistema de protección y ventilación de liberación de gas se dañará, lo que provocará fugas de electrolito, explosiones y posiblemente un incendio.
16. No permita que la batería entre en contacto con el agua o se moje, puede provocar un cortocircuito, sobrecalentarse, oxidarse o perder sus funciones.
17. No exponga la batería a golpes mecánicos, por ejemplo, al dejarla caer, arrojarla o aplastarla, lo que provocaría una fuga de electrolito, el calentamiento de la batería y la celda, explosión e incendio.
18. Evite que la batería se conecte directamente a una fuente eléctrica, como el enchufe del encendedor de un automóvil o la batería del automóvil, lo que puede hacer que el exceso de corriente fluya a alto voltaje y puede causar fugas de electrolito, sobrecalentamiento de una celda o batería, explosión e incendio.

## **DESCRIPCIÓN DEL PRODUCTO**

---

### **DESCRIPCIÓN GENERAL (FIG.A)**

- |   |  |
|---|--|
| 1. Botón de bloqueo                                     | 14. Tornillos de bloqueo para placa base         |
| 2. Interruptor de encendido/apagado                     | 15. Tornillos de bloqueo para tope guía paralelo |
| 3. Conexión de extracción de polvo                      | 16. Cubierta de protección                       |
| 4. Interruptor selector de succión/descarga de astillas | 17. Cargador                                     |
| 5. Interruptor selector de acción pendular              | 18. Indicación de nivel de batería (LED)         |
| 6. Placa base con bloque deslizante extraíble           | 19. Batería                                      |
| 7. Pasador de protección                                | 20. Llave Allen                                  |
| 8. Tope guía paralelo                                   | 21. LED ROJO de control de carga                 |
| 9. Juego de hojas de sierra                             | 22. LED VERDE de control de carga                |
| 10. Adaptador para extracción de polvo                  | 23. Botones de liberación de la batería          |
| 11. Protector anti-astillas                             | 24. Dos clips de sujeción                        |
| 12. Rodillo guía  | 25. Bloque deslizante                            |
| 13. Portabrocas de liberación rápida                    | 26. Lámpara de trabajo LED                       |
|   | 27. Botón de nivel de carga de la batería        |

### **DESCRIPCIÓN DEL DISPOSITIVO**

La sierra caladora inalámbrica es adecuada para operaciones de aserrado variadas con un avance de aserrado rápido debido a la acción pendular ajustable.

El protector anti-astillas garantiza cortes sin desgarros. La acción pendular se puede configurar en 3 niveles o se puede apagar si es necesario.

Las hojas de sierra se pueden cambiar sin herramientas. La placa base se puede ajustar con una llave Allen y permite ángulos de corte de 15°, 30° y 45°.

El área de trabajo está iluminada por un LED.

La batería viene con su propia indicación de nivel. Como resultado, puede verificar el estado de carga actual sin tener que conectarla al dispositivo.

Además, el dispositivo está equipado con una función de ventilador para una línea de corte sin serrín y con una conexión integrada para una aspiradora externa eficaz.

## DATOS TÉCNICOS

Tensión nominal	20 V de CC	
Velocidad nominal sin carga $n_0$	0-2700/min	
Ángulo de corte	0° / 15° / 30° / 45°	
Capacidad de corte máx.	Madera 80 mm Acero 5 mm Aluminio 12 mm	
Carrera máx.	20mm	
Peso (sin cargador)	2,15 kg	
Batería(*No incluido en la caja)	CBA20V2A	CBA20V4
Tipo	Ion de litio	Li-ion
Tensión nominal	20 V de CC	20V c.c.
Capacidad	2,0 Ah (40 Wh)	4.0Ah (80Wh)
Cargador de batería(*No incluido en la caja)	CCH20V	
Entrada nominal	230-240 V~, 50 Hz	
Potencia de entrada nominal	65 W	
Salida nominal	21,5 V de CC	
Corriente de carga	2,4 A	
Tiempo de carga	Aprox. 60 min para batería de 2 Ah, 120 min para batería de 4 Ah	
Clase de protección	II	
<b>Valor de emisión de ruido</b>		
Valor de medición de ruido determinado según EN 62841-2-11		
$L_{PA}$	79 dB(A)	
Incertidumbre K	5 dB	
$L_{WA}$	90 dB(A)	
Incertidumbre K	5 dB	
<b>Valor de emisión de vibraciones</b>		
Valor de vibraciones determinado según EN 62841-2-11		
Modo de taladro de corte: $a_{h,B}$	11,4 m/s <sup>2</sup>	
Modo de chapa de metal de corte: $a_{h,M}$	9,3 m/s <sup>2</sup>	
Incertidumbre K	1,5 m/s <sup>2</sup>	

- Los valores totales de vibración declarados y los valores de emisión de ruido declarados se han medido de acuerdo con un método de prueba estándar y pueden utilizarse para comparar una herramienta con otra.
- Los valores totales de vibración declarados y los valores de emisión de ruido declarados también pueden utilizarse en una evaluación preliminar de la exposición.

### **ADVERTENCIAS**

- Las emisiones de vibración y ruido durante el uso real de la herramienta eléctrica pueden diferir de los valores declarados dependiendo de las formas en que se utilice la herramienta, especialmente el tipo de pieza de trabajo que se procese.
- Es necesario identificar medidas de seguridad para proteger al operador que se basan en una estimación de la exposición en las condiciones reales de uso (teniendo en cuenta todas las partes del ciclo operativo, como los momentos en que la herramienta se apaga y cuando pasa al estado inactivo, además del tiempo de activación).

## USO PREVISTO

---

El producto está diseñado para

1. Cortes rectos y curvos en piezas de trabajo angulares de madera, plástico y metal ligero mientras se mantiene el contacto de la placa base.
2. El inglete corta hasta un ángulo de 45° en piezas angulares de madera, plástico y metal ligero, respetando los datos técnicos.

Este producto no está diseñado para procesar vidrio, piedra o madera húmedos. Y no es para uso comercial. Cualquier otro uso o modificación del producto se considera un uso inadecuado y puede resultar en lesiones físicas graves. El fabricante no se hace responsable de los daños atribuibles a un mal uso. Este producto está diseñado para ser utilizado por adultos y no para uso comercial.

## ANTES DEL USO

---

### DESEMBALAJE

1. Desembale todas las piezas y colóquelas sobre una superficie plana y estable.
2. Asegúrese de que el contenido de la entrega esté completo y no presente daños. Si descubre que faltan piezas o están dañadas, no utilice el producto, póngase en contacto con su distribuidor/centro de servicio. No utilice el producto a menos que se hayan entregado las piezas que falten o se hayan sustituido las piezas defectuosas. El uso de un producto incompleto o dañado representa un peligro para las personas y la propiedad.
3. Asegúrese de tener todos los accesorios y herramientas necesarios para el montaje y el funcionamiento.

### CONTENIDO DEL PAQUETE

Desembale con cuidado el taladro inalámbrico y verifique que no falte nada.

- 1 x sierra caladora inalámbrica a batería
- 1 x hoja de sierra para madera HCS
- 1 x hoja de sierra para aluminio HSS
- 1 x hoja de sierra para metal HSS
- 1 x tope guía paralelo
- 1 x adaptador para extracción de polvo
- 1 x cubierta de protección
- 1 x bloque deslizante
- 1 x protector anti-astillas
- 1 x llave Allen
- 1 manual de instrucciones

### CARGA DE LA BATERÍA (FIG. B)

Nota:

1. **La batería puede dañarse en caso de una carga incorrecta.**
2. **Retire el enchufe de red del cargador antes de insertar o quitar la batería.**

La batería se carga parcialmente en el momento de la entrega para evitar daños a la batería causados por una descarga profunda. Antes de la puesta en marcha inicial y cuando quede poca batería, se debe cargar la batería. Para ello, proceda de la siguiente manera (Fig. B):

1. Deslice la batería (19) en el cargador (17) boca abajo hasta que encaje en su lugar.
2. Inserte el enchufe de red del cargador (17) en una toma de corriente con fusibles adecuados. El LED ROJO de control de carga (21) se ilumina; y la carga requiere aprox. 60 min para batería de 2 Ah, 120 min para batería de 4 Ah.
3. Espere hasta que el LED ROJO de control de carga (21) se apague y el LED verde de control de carga (22) se ilumine, la batería estará completamente cargada.
4. Sujete el enchufe de red mientras saca el cable de alimentación del cargador de la toma de corriente. Es posible que la batería (19) y el cargador (17) se hayan calentado durante la carga, deje que la batería

se enfríe a temperatura ambiente.

5. Saque la batería (19) del cargador (17) presionando y manteniendo presionado el botón de liberación de la batería (23) y tirando de la batería (8) hacia fuera del cargador (17).

## **EXTRACCIÓN/COLOCACIÓN DE LA BATERÍA**

1. Deslice la batería (19), colóquela en un riel guía y empújela nuevamente en el soporte de la batería. Escuchará un ruido en cuanto encaje en su lugar.
2. Separe la batería (19) de la herramienta, presione el botón de liberación de la batería (23) en la batería (19) y saque la batería de la herramienta.

## **COMPROBACIÓN DEL NIVEL DE CARGA DE LA BATERÍA**

La batería dispone de una indicación de nivel de batería integrada.

El estado de la batería se muestra de la siguiente manera mediante los tres LED de indicación del nivel de batería (LED).

<b>Color del LED</b>	<b>Significado</b>
Verde-Naranja-Rojo	Carga/potencia máxima
Naranja-Rojo	Carga/potencia media
Rojo	Carga baja, recargue la batería

Presione el botón de nivel de carga de la batería (27) en la batería (19). Puede leer el estado de la batería en la indicación de nivel de batería (LED) (18).

## **CAMBIO DE LA HOJA DE SIERRA (FIG. C Y D)**

 **¡ADVERTENCIA! Riesgo de lesiones. Apague siempre el dispositivo y retire la batería antes de realizar cualquier trabajo en el dispositivo.**

**Use los guantes de protección adecuados al insertar o cambiar la hoja de sierra.**

Para hacerlo, proceda de la siguiente manera:

1. Retire la batería (19) del dispositivo.
2. Quite la cubierta protectora (16).
3. Gire el portabrocas de liberación rápida (13) hacia un lado y manténgalo en esta posición.
4. Si se inserta una hoja de sierra, retire la hoja de sierra del portabrocas de liberación rápida.
5. Inserte la hoja de sierra en el portabrocas de liberación rápida. Asegúrese de que los dientes de la hoja de sierra apunten hacia delante y que la hoja de sierra esté asentada en el rodillo guía (12).
6. Empuje la hoja de sierra en el portabrocas de liberación rápida hasta el tope. Utilice una hoja de sierra adecuada con una varilla de una sola orejeta.
7. Suelte el portabrocas de liberación rápida. El portabrocas de liberación rápida debe volver a su posición inicial.
8. Compruebe si la hoja de sierra está correctamente bloqueada en su lugar.
9. Vuelva a colocar la cubierta protectora (16).
10. Vuelva a colocar la batería (19).

## **MONTAJE/EXTRACCIÓN DEL BLOQUE DESLIZANTE (FIG. E)**

1. Para proteger la superficie del material que debe procesar, el bloque deslizante ya está premontado. Puede quitar el bloque deslizante si es necesario.
2. Retire la batería (19) del dispositivo (consulte Extracción de la batería).
3. Suelte los dos clips de sujeción (24) de la parte trasera.
4. Empuje lentamente el bloque deslizante (25) hacia adelante mientras separa con cuidado la parte delantera del bloque deslizante de la placa base (6).

5. Tire con cuidado del bloque deslizante (25) hacia abajo.
6. Para volver a colocar el bloque deslizante (25), primero empújelo hacia la parte frontal de la placa base (6).
7. A continuación, deje que los clips de sujeción (24) se bloqueen en la parte trasera.
8. Compruebe que el bloque deslizante (25) esté bien ajustado.
9. Vuelva a colocar la batería (19; consulte Insertar la batería)

## **MONTAJE/EXTRACCIÓN DE LA PROTECCIÓN ANTI-ASTILLAS (FIG. F)**

1. El protector anti-astillas sirve para evitar el desgarro de la superficie al serrar madera. El protector anti-astillas solo se puede utilizar en combinación con ciertos tipos de hojas de sierra y con un ángulo de corte de 0°. Puede quitarlo si es necesario, por ejemplo, si quiere hacer un corte a inglete.
2. El protector anti-astillas ya está premontado.
3. Retire la batería (19) del dispositivo (consulte Extracción de la batería).
4. Primero retire el bloque deslizante (consulte Montaje/desmontaje del bloque deslizante).
5. Retire el protector anti-astillas (11) de la placa base (6) empujando con cuidado el protector anti-astillas hacia afuera.
6. Para volver a insertar el protector anti-astillas (11), empújelo con cuidado en el hueco de la placa base desde abajo hasta que el protector anti-astilla encaje en su lugar. Al hacerlo, asegúrese de que su lado liso apunte hacia afuera del dispositivo.
7. Vuelva a colocar la batería (19, consulte Insertar la batería).

## **AJUSTE DEL ÁNGULO DE CORTE**

1. El ángulo de corte se puede ajustar hacia la izquierda o hacia la derecha en ángulos de 0°/15°/30°/45°.
2. Retire la batería (19) del dispositivo (consulte Extracción de la batería).
3. Primero, retire el protector anti-astillas (11) y la cubierta protectora (16).
4. Afloje los tornillos de bloqueo de la placa base (14) en la parte inferior del dispositivo con la llave Allen (20).
5. Deslice la placa base hacia atrás hasta que pueda girar libremente.
6. Establezca el ángulo de corte deseado. El número de grados que se deben ajustar está grabado en la placa base.
7. Deslice la placa base de atrás hacia delante hasta que los dientes encajen.
8. Apriete los tornillos de bloqueo de la placa base (14) en la parte inferior del dispositivo con la llave Allen (20).
9. Verifique que la placa base esté bien ajustada.
10. Vuelva a colocar la batería (19, consulte Insertar la batería).

## **MONTAJE DEL TOPE GUÍA PARALELO**

El tope guía paralelo se puede sujetar a ambos lados del dispositivo.

1. Retire la batería (19) del dispositivo (consulte Extracción de la batería).
2. Afloje los tornillos de bloqueo del tope guía paralelo (15) en la ranura. Asegúrese de no desenroscar completamente los tornillos de bloqueo.
3. Deslice el tope guía paralelo (8) en la ranura con la marca apuntando hacia arriba.
4. Mueva el tope guía paralelo (8) a la posición deseada.
5. Apriete los tornillos de bloqueo del tope guía paralelo (15).
6. Vuelva a colocar la batería (19, consulte Insertar la batería).

## **AJUSTE DE LA ACCIÓN PENDULAR (FIG. G)**

Puede ajustar el movimiento pendular de la hoja de sierra. Los niveles 1 a 3 permiten un progreso de trabajo más rápido y el nivel 0 (movimiento pendular desactivado) permite bordes de corte finos y limpios. El nivel pendular ideal para la aplicación respectiva se puede determinar mediante pruebas de campo. Observe las siguientes instrucciones:

1. Si desea obtener un filo fino y limpio, seleccione preferiblemente un nivel pendular bajo o apague la acción pendular por completo.

2. Apague la acción pendular cuando procese materiales finos.
3. Trabaje a un nivel pendular bajo cuando procese materiales duros.
4. Para materiales blandos o al aserrar madera con veta, puede trabajar con el nivel pendular máximo.
5. Coloque el interruptor selector de acción pendular (5) en el nivel deseado. Cuanto más alto sea el nivel, mayor será la carrera del péndulo. La acción pendular también se puede ajustar durante el funcionamiento.

## **OPERACIÓN**

---

### **Consejos y notas sobre el manejo de la sierra caladora**

#### **INFORMACIÓN GENERAL**

1. Mantenga despejadas las ranuras de ventilación para evitar que el motor se sobrecaliente.
2. Compruebe que la herramienta del portaherramientas encaje correctamente antes de cada aplicación. La herramienta debe estar firmemente bloqueada en su lugar en los accesorios de sujeción designados en el portaherramientas.
3. Antes de cada aplicación, asegúrese de haber seleccionado la herramienta correcta para el uso previsto.

#### **ASERRADURA**

1. Utilice únicamente hojas de sierra intactas y sin defectos. Las hojas de sierra dobladas, desafiladas o dañadas de otro modo podrían romperse.
2. Al aserrar materiales de construcción ligeros, asegúrese de observar las regulaciones y recomendaciones legales de los fabricantes de materiales.
3. Antes de aserrar madera, tableros de aglomerado, materiales de construcción, etc. con hojas de HCS, compruebe lo anterior en busca de objetos extraños, por ejemplo, clavos, tornillos o similares. Si es necesario, retire los objetos extraños o utilice hojas de sierra HSS.
4. Utilice una hoja de sierra estrecha al cortar curvas cerradas.
5. La hoja de sierra no debe ser más larga de lo necesario para el corte previsto.

#### **ENCENDIDO Y APAGADO**

##### **Use su equipo de protección individual cuando trabaje con el dispositivo.**

1. Compruebe si la hoja de sierra fija, la acción pendular y el ángulo de corte son adecuados para la aplicación prevista.
2. Compruebe si la pieza de trabajo está sujeta y la mesa de trabajo está preparada en consecuencia.
3. Coloque la placa base con el bloque deslizante extraíble (6) en la pieza de trabajo.
4. Presione el bloqueo de inicio (1) para poder accionar el interruptor de encendido/apagado.
5. Presione el interruptor de encendido/apagado (2) y manténgalo presionado durante el funcionamiento.
  - El dispositivo funciona con la configuración previamente seleccionada.
  - La lámpara de trabajo LED (26) se enciende.
6. Suelte el interruptor de encendido/apagado (2) para detener el dispositivo. La lámpara de trabajo LED (26) se apaga.

#### **AJUSTE DE LA FUNCIÓN DE SUCCIÓN/DESCARGA DE ASTILLAS (FIG. H)**

Puede elegir si las astillas deben descargarse hacia delante o aspirarse con una aspiradora conectable opcionalmente.

1. Asegúrese de que la cubierta protectora (16) esté montada.
2. Deslice el interruptor selector de función de descarga/succión (4) hacia la izquierda para aspirar las astillas con una aspiradora externa o hacia la derecha para soplar las astillas.

#### **CONEXIÓN DEL SISTEMA DE EXTRACCIÓN DE POLVO (FIG. I)**

Puede conectar una aspiradora al dispositivo. El adaptador incluido en el contenido del paquete permite conectar tuberías de menor diámetro.

Utilice una aspiradora especial para aspirar materiales nocivos o tóxicos.

1. Si es necesario, conecte el adaptador para extracción de polvo (10) a la conexión de extracción de polvo (3).
2. Para una extracción de polvo óptima, inserte el protector anti-astillas si es posible.
3. Conecte una aspiradora adecuada (por ejemplo, una aspiradora industrial) a la extracción de polvo.
4. Deslice el interruptor selector de succión/descarga de astillas (4) hacia la izquierda hasta la posición de extracción de polvo.

## LIMPIEZA Y MANTENIMIENTO

---

 **ADVERTENCIA** Riesgo de lesiones. Apague siempre el dispositivo y retire la batería antes de realizar cualquier trabajo en el dispositivo.

1. El dispositivo debe limpiarse antes y después de cada uso.
2. No es necesario lubricar el dispositivo después de la limpieza.
3. Limpie el dispositivo con un paño suave, húmedo y que no suelte pelusas. Asegúrese de que no entre humedad en la carcasa. Proteja los componentes eléctricos de la humedad. No utilice ningún agente de limpieza agresivo como aerosoles de limpieza, disolventes, limpiadores con alcohol o abrasivos para humedecer el paño.
4. Seque el dispositivo con un paño suave que no suelte pelusas.
5. Seque las hojas de sierra con un paño suave que no suelte pelusas.
6. Retire los depósitos de polvo y, si corresponde, las virutas de madera o los residuos de material del portabrocas de liberación rápida.
7. Mantenga limpios los terminales de conexión del dispositivo y el cargador.
8. Mantenga las aberturas de ventilación libres de depósitos de polvo para evitar el sobrecalentamiento del motor.

## ALMACENAMIENTO Y TRANSPORTE

---

### ALMACENAMIENTO

Antes de almacenar el dispositivo, tenga en cuenta lo siguiente:

1. Apague el dispositivo.
2. Sujete el enchufe de red mientras saca el cable de alimentación del cargador de la toma de corriente.
3. Deje que el dispositivo se enfríe.
4. Retire la batería del dispositivo.
5. Retire la hoja de sierra.
6. Limpie los dispositivos como se describe en la sección de mantenimiento.
7. Para almacenar el dispositivo, utilice el estuche de transporte incluido en el contenido del paquete para proteger el dispositivo de influencias externas.
8. No almacene la batería de ion de litio cuando esté completamente descargada. El almacenamiento de la batería descargada puede provocar una descarga profunda y, por lo tanto, dañar la batería.

### TRANSPORTE

Utilice el maletín de transporte para transportar el dispositivo con el fin de proteger el dispositivo contra influencias externas.

6. Apague el dispositivo y saque el cable de alimentación del cargador de la toma de corriente.
1. Deje que el dispositivo se enfríe.
2. Retire la batería del dispositivo.
3. Retire la hoja de sierra.
4. Proteja el producto de cualquier impacto fuerte o vibración fuerte que pueda ocurrir durante el transporte en vehículos.

# PIEZAS DE REPUESTO/ACCESORIOS

## ACCESORIOS DISPONIBLES

**!** ADVERTENCIA Utilice únicamente los accesorios y equipos adicionales especificados en el manual de funcionamiento. El uso de herramientas de inserción o de accesorios que no sean los específicos en el manual de funcionamiento puede causar un riesgo de lesiones. Obtenga los accesorios únicamente en el centro de servicio.

Cargador y batería de repuesto para plataforma de 20 V		
Tiempo de carga	Batería CBA20V2A 2Ah	Batería CBA20V4 4Ah
Cargador CCH20V	60 min	120 min

Todo el equipo de 20 V comparte el cargador y la batería compatibles de la plataforma de 20 V.

## SOLUCIÓN DE PROBLEMAS

**!** ADVERTENCIA Realice únicamente los pasos descritos en estas instrucciones. Todos los trabajos posteriores de inspección, mantenimiento y reparación deben ser realizados por un centro de servicio autorizado o un especialista cualificado similar si no puede resolver el problema usted mismo. Las sospechas de mal funcionamiento a menudo se deben a causas que los usuarios pueden solucionar por sí mismos. Por lo tanto verifique el producto usando esta sección. En la mayoría de los casos, el problema se puede resolver rápidamente.

Problema	Causa posible	Acción correctiva
La herramienta no arranca	Batería descargada	Recargue la batería
	Batería no insertada	Inserte la batería
	Interruptor de encendido/apagado	Envíe la herramienta al centro de
	Terminales de la batería sucios	Retire la suciedad.
La hoja de sierra experimenta dificultades para penetrar en el material que se debe procesar o el rendimiento de aserrado es insuficiente.	La hoja de sierra no está firmemente bloqueada en posición	Ajuste la hoja de sierra firmemente
	El ajuste del péndulo no es adecuado para el material que se va a procesar	Coloque el péndulo correcto.
	La hoja de sierra está gastada	Reemplace un nueva
	Hoja de sierra incorrecta para el material procesado.	Elija la hoja de sierra correcta.
El dispositivo se calienta	Demasiada presión sobre el dispositivo al aserrar	Reduzca la presión durante el aserrado
	La hoja de sierra no es adecuada para la tarea que se debe realizar.	Cambie a la hoja de sierra adecuada.

**Nota:** Si el dispositivo no funciona correctamente después de estas comprobaciones, contacte con el centro de servicio.



## ELIMINACIÓN



Para ayudar al medio ambiente, deseche el producto correctamente cuando haya llegado al final de su vida útil y no lo tire en la basura doméstica. Su autoridad local puede ofrecerle información sobre los puntos de recogida y sus horarios de apertura.

## GARANTÍA

El fabricante garantiza el producto contra defectos de material y mano de obra durante un período de 2 años a partir de la fecha de compra original. Se puede prorrogar un año si el usuario se suscribe al sitio web de myswap. La garantía solo se aplica si el producto se utiliza para uso doméstico. La garantía no cubre averías debidas al desgaste normal.

El fabricante acepta reemplazar las piezas identificadas como defectuosas por el distribuidor designado. El fabricante no acepta responsabilidad alguna por el reemplazo de la máquina, total o parcialmente, y/o por los daños resultantes.

### La garantía no cubre averías debidas a:

- mantenimiento insuficiente
- montaje, ajuste u operaciones anormales del producto
- piezas sujetas a desgaste normal

### La garantía no se extiende a:

- Gastos de envío y embalaje.
- Uso de la herramienta para un propósito diferente al que fue diseñada.
- Uso y mantenimiento de la máquina realizados de una manera no descrita en el manual del usuario.

Debido a nuestra política de mejora continua del producto, nos reservamos el derecho de alterar o cambiar las especificaciones sin previo aviso. En consecuencia, el producto puede ser diferente de la información que se ofrece del mismo, pero se realizará una modificación sin previo aviso si se reconoce como una mejora de la característica anterior.

### LEA EL MANUAL DETENIDAMENTE ANTES DE UTILIZAR LA MÁQUINA.

Cuando solicite repuestos, indique el número de pieza o código, puede encontrarlo en la lista de repuestos de este manual. Conserve el recibo de compra; sin él, la garantía no es válida. Para ayudarle con el producto, puede contactar con nosotros por teléfono o a través de nuestro sitio web:

**+33 (0)9.70.75.30.30**

**<https://services.swap-europe.com/contact>**

Debe crear un "tique" a través de la plataforma web.

Regístrese o cree su cuenta.

Indique la referencia de la herramienta.

Elija el tema de su solicitud.

Describa su problema.

Adjunte estos archivos: factura o recibo de compra, foto de la placa de identificación (número de serie), foto de la pieza que necesita (por ejemplo: clavijas del enchufe del transformador que están rotas).



**swap**

## FALLO DEL PRODUCTO

---

### ¿QUÉ DEBO HACER SI SE DAÑA LA MÁQUINA?

#### Si ha comprado el producto en una tienda:

- ¡Asegúrese de que la máquina esté completa con todos los accesorios suministrados y limpia! Si este no es el caso, el reparador la rechazará.
- Acuda a la tienda con la máquina completa y con el recibo o factura.

#### Si ha comprado el producto en un sitio web:

- ¡Asegúrese de que la máquina esté completa con todos los accesorios suministrados y limpia! Si este no es el caso, el reparador la rechazará.
- Cree un tique de servicio SWAP-Europe en el sitio: <https://services.swap-europe.com> Al realizar la solicitud en SWAP-Europe, debe adjuntar la factura y la foto de la placa de identificación (número de serie). Comuníquese con la estación de reparación para asegurarse de que esté disponible antes de dejar la máquina.

Vaya a la estación de reparación con máquina completa y empaquetada, acompañada de la factura de compra y la hoja de soporte de la estación descargable después de que se complete la solicitud de servicio en el sitio de SWAP-Europe

**Conserve el embalaje original para las devoluciones del servicio posventa o empaquete la máquina con una caja de cartón similar de las mismas dimensiones.**

**Para cualquier pregunta relacionada con nuestro servicio posventa, puede realizar una solicitud en nuestro sitio web <https://services.swap-europe.com>**

**Nuestra línea directa permanece disponible en el +33 (9) 70 75 30 30.**



# EXCLUSIONES DE GARANTÍA

---

## LA GARANTÍA NO CUBRE:

- Puesta en marcha y configuración del producto.
- Daños resultantes del desgaste normal del producto.
- Daños resultantes de un uso inadecuado del producto.
- Daños resultantes del montaje o la puesta en marcha sin respetar lo indicado en el manual de usuario.
- Averías relacionadas con carburación después de 90 días y suciedad de carburadores.
- Eventos de mantenimiento periódicos y estándar.
- Acciones de modificación y desmontaje que invaliden directamente la garantía.
- Productos cuya marca de autenticación original (marca o número de serie) haya sido degradada, alterada o retirada.
- Reemplazo de consumibles.
- Uso de piezas no originales.
- Rotura de piezas tras impactos o proyecciones.
- Averías de accesorios.
- Defectos y sus consecuencias vinculados a cualquier causa externa.
- Pérdida de componentes y pérdida por atornillado insuficiente.
- Componentes de corte y cualquier daño relacionado con el aflojamiento de piezas.
- Sobrecarga o sobrecalentamiento.
- Mala calidad de la fuente de alimentación: voltaje defectuoso, error de voltaje, etc.
- Los daños resultantes de la privación del disfrute del producto durante el tiempo necesario para las reparaciones y, de manera más general, los costes relacionados con la inmovilización del producto.
- Los costes de una segunda opinión de un tercero tras una estimación de una estación de reparación de SWAP-Europe.
- El uso de un producto que presentaría un defecto o una rotura que no fue objeto de una denuncia inmediata y/o reparación con los servicios de SWAP-Europe.
- Deterioro vinculado al transporte y almacenamiento\*.
- Iniciadores más allá de los 90 días.
- Aceite, gasolina, grasa.
- Daños relacionados con el uso de combustibles o lubricantes no conformes.

\* De acuerdo con la legislación de transporte, los daños relacionados con el transporte deben declararse a los transportistas en un plazo máximo de 48 horas después de la observación mediante carta certificada con acuse de recibo.

Este documento es un complemento de su aviso, una lista no exhaustiva.

**Atención:** Todos los pedidos deben comprobarse en presencia del repartidor. En caso de rechazo por parte del repartidor, simplemente deberá rechazar el envío y notificar su rechazo.

**Recordatorio:** las reservas no excluyen la notificación por carta certificada con acuse de recibo en el plazo de 72 horas.

### Información:

Los dispositivos térmicos deben hibernar cada temporada (servicio disponible en el sitio de SWAP-Europe). Las baterías deben cargarse antes de almacenarse.

N° : 4178-2022-SM-CE- -DY97418



**DÉCLARATION CE / UE DE CONFORMITÉ  
EC / EU DECLARATION OF CONFORMITY  
EG / EU VERKLARING VAN OVEREENSTEMMING  
DECLARACIÓN CE / UE DE CONFORMIDAD**

Nom et adresse du fabricant (1) / nom et adresse de la personne autorisée à constituer le dossier technique (2)  
Name and address of the manufacturer (1) / name and address of the person authorised to compile the technical file (2)  
Firmaanaam en adres van de fabrikant (1) / Naam en adres van degene die gemachtigd is het technisch dossier samen te stellen (2)  
Nombre y dirección del fabricante (1) / Nombre y dirección de la persona facultada para reunir el expediente técnico (2)

**Carrefour Marchandises Internationales / CMI – Christophe Legraverend**  
93 avenue de Paris  
91300 Massy – France

Identification du produit:  
Identification of the product:  
Identificatie van de machine  
Identificación del producto:

DY97418

**Description et identification de la machine (3) :**  
**Description and identification of the machinery (3):**  
**Beschrijving en identificatie van de machine (3) :**  
**Descripción e identificación de la máquina (3):**

**Carrefour, SCIE SAUTEUSE SANS FIL, DY97418 / CCJS20V**  
**Numéro de série / Serial number / Het serienummer/ Número de serie : 20220619450-20220623139**

**L'objet de la déclaration décrit ci-dessus satisfait à l'ensemble des dispositions pertinentes du code du travail Français et de l'arrêté royal Belge du 12 AOUT 2008 (4). Het hierboven beschreven voorwerp voldoet aan alle toepasselijke bepalingen van Koninklijk besluit van 12 Augustus 2008 (4)**

**The object of the declaration described above fulfils all the relevant provisions of Directive 2006/42/CE (4)**

**El objeto de la declaración descrita anteriormente cumple todas las disposiciones aplicables de la Directiva 2006/42/CE (4)**

Références des normes harmonisées pertinentes appliquées ou des spécifications par rapport auxquelles la conformité est déclarée(7,8) :

References to the relevant harmonised standards used or references to the specifications in relation to which conformity is declared (7,8):

Vermelding van de toegepaste relevante geharmoniseerde normen of van de specificaties waarop de conformiteitsverklaring betrekking heft (7,8):

Referencias a las normas armonizadas pertinentes utilizadas, o referencias a las especificaciones respecto a las cuales se declara la conformidad (7,8):

EN 62841-1:2015

EN 62841-2-11 : 2016+A1:2020

L'objet de la déclaration décrit ci-dessus est conforme à la législation d'harmonisation de l'union applicable:

The object of the declaration described above is in conformity with the relevant Union harmonization legislation:

Het hierboven beschreven voorwerp is conform de desbetreffende harmonisatiewetgeving van de Unie:

El objeto de la declaración descrita anteriormente es conforme a la legislación de armonización pertinente de la Unión:

Références des normes harmonisées pertinentes appliquées ou des spécifications par rapport auxquelles la conformité est déclarée:

References to the relevant harmonised standards used or references to the specifications in relation to which conformity is declared:

Vermelding van de toegepaste relevante geharmoniseerde normen of van de specificaties waarop de conformiteitsverklaring betrekking heeft:

Referencias a las normas armonizadas pertinentes utilizadas, o referencias a las especificaciones respecto a las cuales se declara la conformidad:

**DIRECTIVE 2014/30/EU (EMC) EN 55014-1:2017+A11:2020**

**EN 55014-2:2015**

**DIRECTIVE 2011/65/EU & (EU) 2015/863 (ROHS) -**

Signé par et au nom de:

**Christophe LEGRAVEREND**

Signed for and on behalf of:

Non-Food Quality Director

Ondertekend voor en namens:

Carrefour Marchandises Internationales/CMI

Firmado por y en nombre de:

Date et lieu d'établissement: Massy, 16/03/2022

Place and date of issue:

Datum van afgifte en plaats:

Lugar y fecha de expedición:

N° : 4178-2022-SM-CE- -DY97418

**DEKLARACJA ZGODNOŚCI WE / UE**  
**EC / EU DECLARATION OF CONFORMITY**  
**DICHIARAZIONE DI CONFORMITÀ CE/UE**  
**DECLARAȚIA CE / UE DE CONFORMITATE**



Nazwę i pełny adres producenta (1) / nazwisko i adres osoby upoważnionej do przygotowania dokumentacji technicznej; (2)  
 Name and address of the manufacturer (1) / name and address of the person authorised to compile the technical file (2)  
 Ragione sociale e indirizzo completo del fabbricante (1) / nome e indirizzo della persona autorizzata a costituire il fascicolo tecnico (2)  
 Denumirea și adresa completă a producătorului (1) / numele și adresa persoanei autorizate pentru întocmirea cărții tehnice (2)

**Carrefour Marchandises Internationales / CMI – Christophe Legraverend**  
 93 avenue de Paris  
 91300 Massy – France

Identyfikator produktu :  
 Identification of the product:  
 Identificazione del prodotto:  
 Identificare ale echipamentului :

**DY97418**

**Opis i dane identyfikacyjne maszyny (3) :**  
**Description and identification of the machinery (3):**  
**Descrizione e identificazione della macchina (3):**  
**Descrierea și datele de identificare ale echipamentului (3) :**

**Carrefour, SCIE SAUTEUSE SANS FIL, DY97418 / CCJS20V**  
**Numer seryjny / Serial number / numero di serie: 20220619450-20220623139**

**Ze maszyna spełnia wszystkie odpowiednie postanowienia dyrektywy 2006/42/WE (4).**  
**The object of the declaration described above fulfils all the relevant provisions of Directive 2006/42/CE (4).**  
**La macchina è conforme a tutte le disposizioni pertinenti della direttiva 2006/42/CE (4)**  
**Echipamentul tehnic îndeplinește toate dispozițiile prevăzute de directivă 2006/42/CE (4).**

Odwołania do odnośnych norm zharmonizowanych, które zastosowano, lub do specyfikacji, w odniesieniu do których deklarowana jest zgodność (7,8) :  
 References to the relevant harmonised standards used or references to the specifications in relation to which conformity is declared (7,8):  
 Riferimenti alle pertinenti norme armonizzate utilizzate o alle specifiche in relazione alle quali è dichiarata la conformità (7,8):  
 Referințele standardelor armonizate relevante folosite sau referințele specificațiilor în legătură cu care se declară conformitatea (7,8):

**EN 62841-1:2015**  
**EN 62841-2-11 : 2016+A1:2020**

Wymieniony powyżej przedmiot niniejszej deklaracji jest zgodny z odnośnymi wymaganiami unijnego prawodawstwa harmonizacyjnego:  
 The object of the declaration described above is in conformity with the relevant Union harmonization legislation:  
 L'oggetto della dichiarazione di cui sopra è conforme alla pertinente normativa di armonizzazione:  
 Obiectul declarației descris mai sus este în conformitate cu legislația relevantă de armonizare a Uniunii:

Odwołania do odnośnych norm zharmonizowanych, które zastosowano, lub do specyfikacji, w odniesieniu do których deklarowana jest zgodność  
 References to the relevant harmonised standards used or references to the specifications in relation to which conformity is declared:  
 Riferimenti alle pertinenti norme armonizzate utilizzate o alle specifiche in relazione alle quali è dichiarata la conformità:  
 Referințele standardelor armonizate relevante folosite sau referințele specificațiilor în legătură cu care se declară conformitatea:

**DIRECTIVE 2014/30/EU (EMC)    EN 55014-1:2017+A11:2020**  
**EN 55014-2:2015**

**DIRECTIVE 2011/65/EU & (EU) 2015/863 (ROHS)    -**

Podpisano w imieniu:  
 Signed for and on behalf of:  
 Firmato in vece e per conto di:  
 Semnat pentru și în numele :

**Christophe LEGRAVEREND**  
 Non-Food Quality Director  
 Carrefour Marchandises Internationales/CMI

Miejsce i data wydania:    Massy, 16/03/2022  
 Place and date of issue:  
 Luogo e data del rilascio:  
 Locul și data emiterii:

Agrafez ici votre  
ticket de caisse

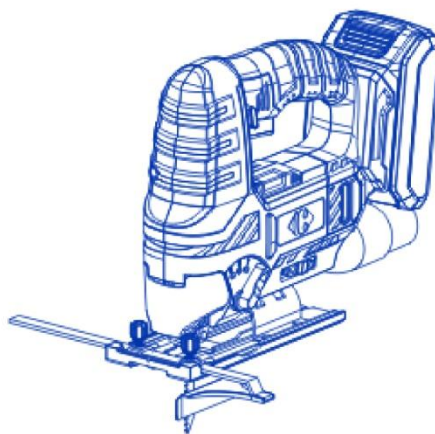

Produit	Ref	EAN
<i>Scie sauteuse sans fil</i>	DY97481	3616479199694
<i>Seghetto alternativo a batteria</i>	DY97481	3616479199694
<i>Wyrzynarka akumulatorowa</i>	DY97481	3616479199694
<i>Ferăstrău fără fir</i>	DY97481	3616479199694
<i>Sierra caladora inalámbrica</i>	DY97481	3616479199694



FR

## Pour toutes remarques ou suggestions

Service Consommateurs  
Carrefour - CMI  
TSA 91431  
91343 MASSY Cedex  
France  
[www.carrefour.fr](http://www.carrefour.fr)

 **N°Cristal** 09 69 39 70 00

APPEL NON SURTAXE

Plus d'informations sur  
[www.mycarrefourdocs.com](http://www.mycarrefourdocs.com)